



Price : 51,63 EUR



Presentazione

Gamma prodotto	Harmony XB5
Materiale testa	Dark grey plastic
Tipo di prodotto o componente	Elemento sonoro/buzzer
Diametro di montaggio	22 mm
Tipo di testa	Standard
Colore capsula o gemma	Nero

Caratteristiche tecniche

Tensione alimentazione nominale [Us]	24 V +/- 10 %
Tipo circuito di alimentazione	CA/CC
Frequenza di alimentazione	50/60 Hz
Assorbimento [A]	<= 28 mA
Tipo di segnalazione	Tono continuo o intermittente
Resistenza al lavaggio ad alta pressione	9000000 Pa a 80 °C, distanza: 0,1 m
Altezza	29 mm
Larghezza	29 mm
Profondità	55 mm
Peso netto prodotto	0,024 kg

Ambiente

Livello di rumore	90 dB a 0,1 m
Trattamento di protezione	TH
Temperatura di stoccaggio	-40...70 °C
Temperatura ambiente operativa	-40...70 °C

Categoria di sovratensione	Classe II conforme a IEC 60536
Classe di protezione contro le scariche elettriche	Classe II conforme a IEC 60536
Grado di protezione IP	IP20 conforme a IEC 60529 (lato posteriore) IP66 conforme a IEC 60529 IP67 IP69 IP69K
Grado di protezione NEMA	NEMA 4X NEMA 13
Grado di protezione IK	IK05 conforme a EN 50102 IK03 conforme a IEC 50102
Norme di riferimento	IEC 60947-5-1 EN 60947-1 EN 60947-5-1 EN 60947-5-4 CSA C22.2 No 14 IEC 60947-5-4 IEC 60947-1 UL 508 JIS C8201-5-1 JIS C8201-1
Certificazioni prodotto	UL listed / CSA CSA BV

Packing Units

Tipo unità imballo 1	PCE
Num.Unità in pkg.	1
Peso imballo (Kg)	28 g
Altezza imballo 1	2,8 cm
Larghezza imballo 1	5,4 cm
Lunghezza imballo 1	3 cm
Tipo unità imballo 2	S01
Numero unità imballo 2	88
Peso imballo 2	2,654 kg
Altezza imballo 2	15 cm
Larghezza imballo 2	15 cm
Lunghezza imballo 2	40 cm

Offer Sustainability

Stato offerta sostenibile	Prodotto Green Premium
Regolamento REACH	Dichiarazione REACH
Direttiva RoHS UE	Conformità proattiva (prodotto al di fuori dell'ambito legale di RoHS Unione europea) EU RoHS Dichiarazione
Senza mercurio	Sì
Informazioni esenzioni RoHS	Sì
Regolamento RoHS della Cina	Dichiarazione RoHS della Cina
Informazioni ambientali	Profilo ambientale del prodotto
WEEE	Nei mercati dell'Unione Europea il prodotto deve essere smaltito in base a un metodo differenziato specifico e non tra i normali rifiuti.

Garanzia contrattuale

Garanzia	18 months
----------	-----------

Dimensioni

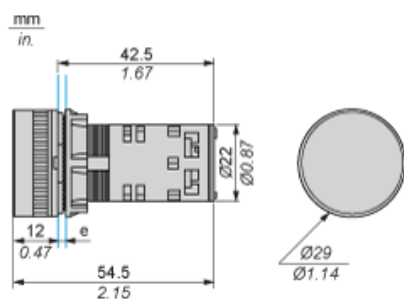

e: Spessore fissaggio: da 1 a 6 mm / da 0.04 a 0.24 in.

Apertura del pannello per buzzer

Connessione tramite terminali con morsetti a vite

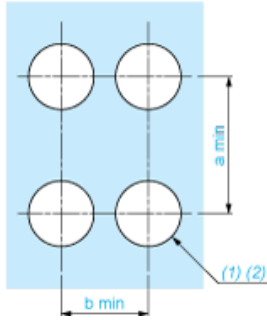

(1) Diametro su supporto o pannello finito

(2) Ø22,5 mm consigliato (Ø22,3₀^{+0,4}) / Ø0.89 in. consigliato (Ø0.88 in. ₀^{+0.016})

Collegamenti	a in mm	a in pollici	b in mm	b in pollici
Tramite morsetti o connettore plug-in	40	1.57	0	1.18

Cablaggio dei segnalatori

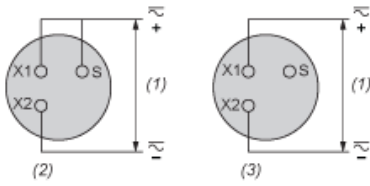

- (1) Alimentazione
- (2) Intermittenti
- (3) Continui