

ABL8BPK24A12

Modulo batteria - 24 V CC - 75 A - 7 AH - Per alimentatore



Principale

Gamma prodotto	Phaseo
Tipo di prodotto o componente	Modulo batteria
Tensione di ingresso	24 V DC
Tensione di uscita	24 V CC
Massima corrente di uscita	75 A
Capacità batteria	12 Ah
Tempo di mantenimento	< 20 h a 0,6 A, 20 °C > 5 min a 31,3 A, 20 °C

Complementare

Limiti tensione di ingresso	21...29 V
Corrente di carico	1.2 A
Tempo di ricarica	72 h
Tipo protezione uscita	Contro sovraccarico e cortocircuiti, tecnologia di protezione: fusibili 2 x 30 A per automobili
Connessioni - morsetti	Morsettiere a vite per connessione ingresso, capacità connessione: 4 x 0,5...4 x 10 mm ² AWG 20...AWG 8 Morsettiere a vite per connessione uscita, capacità connessione: 4 x 0,5...4 x 10 mm ² AWG 20...AWG 8
Percentuale di scar auton	15 %, 6 mesi 3 %, 1 mese 9 %, 3 mesi
Tipo di fissaggio	Con 2 viti, viti Ø = 5 mm su pannello orizzontale, posizione di funzionamento: orizzontale Con 4 viti, viti Ø = 5 mm su pannello verticale, posizione di funzionamento: verticale
Collegamento uscita	Parallelo
Altitudine di funzionamento	2000 m
Durata in ore	11000 H a 40 °C 15000 H a 35 °C 22000 H a 30 °C 31000 H a 25 °C 44000 H a 20 °C 5000 H a 50 °C 7300 H a 45 °C
Simbologia	CE
Peso prodotto	12 kg

Ambiente

grado di protezione IP	Conforming to EN/IEC 60529
temperatura ambiente di funzionamento	0...40°C
temperatura di stoccaggio	-20...50°C
categoria di sovratensione	Class 3 conforming to VDE 0106-1
resistenza alle vibrazioni	3,5 mm (F = 3...11.9 Hz) conforme a EN/IEC 61131-2 2 gn (F = 11.9...150 Hz) conforme a EN/IEC 61131-2
certificazioni prodotto	GOST UL

Modulo batteria da 24 VCC

Le informazioni fornite in questo documento contengono descrizioni generali e/o caratteristiche tecniche delle prestazioni dei prodotti in esso riportati. Questa documentazione non è da intendersi come esaustiva e non deve essere usata per determinare l'idoneità o l'affidabilità di questi prodotti per applicazioni specifiche dell'utente. È dovere di ogni utente o integratore eseguire la corretta e completa analisi dei rischi, valutazione e collaudo dei prodotti per quanto riguarda la specifica applicazione o uso. Né Schneider Electric S.p.A. né alcuna delle sue affiliate o consociate, possono essere ritenuti responsabili per l'uso improprio delle informazioni contenute nel presente documento.

Dimensioni

mm
inch

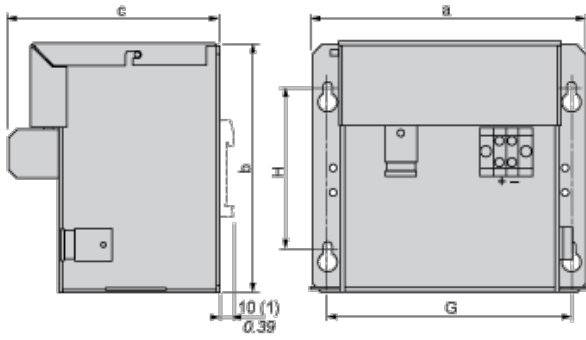

ABL	a	b	c	G	H
8BPK24A03	184/7.24	138,5/5.45	131	156/6.14	83/3.27
8BPK24A07	170/6.69	155,5/6.12	131	152/5.98	100/3.94
8BPK24A12	238/9.29	155,5/6.12	131	218/3.94	100/3.94

(1) ABL8BPK24A03 (con kit ABL1A02)

Modulo batteria da 24 VCC

Montaggio

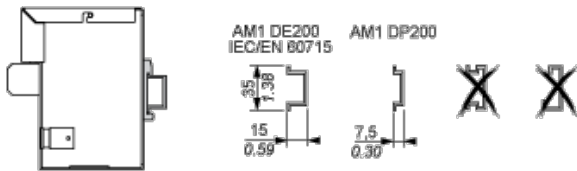

Requisiti di cablaggio

Tipi di cavi e dimensioni dei fili

mm ²	AWG	mm	AWG	ABL 8BBU24200	ABL 8BBU24400
4	10	10	10	6	10
6	12	12	12	6	10
ABL 8BPK24A00 - mm ² /AWG				6/10	10/16
Torque		Torque		Nm	1,7 Nm max
5,5 mm/0,22 in		5,5 mm/0,22 in		lb-in	15

Cablaggio del modulo batteria 24 VCC

Schema di cablaggio

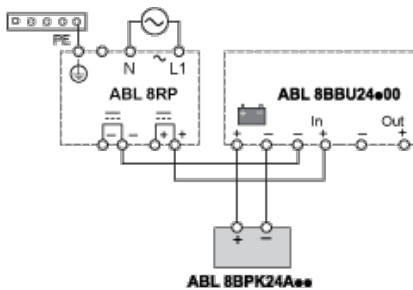

Collegamento in parallelo 2 x ABL8PK24A12

Schema di cablaggio

