



## Principale

Gamma prodotto	Harmony XB4
Tipo di prodotto o componente	Illuminated double-headed push-button
Nome abbreviato	XB4
Materiale testa	Metallo cromato
Tipo di testa	Standard
Diametro di montaggio	22 mm
Colore marcatura	Marcatura nera Con marcatura quando verde, capsula rosso o nero
Sorgente luminosa	LED integrato
Colore sorgente luminosa	Bianco
Tipologia del prodotto	Prodotto completo

## Complementare

Materiale base di fissaggio	Zamak
Peso prodotto	0,13 kg
Resistenza al lavaggio ad alta pressione	7000000 Pa 55 °C 0,1 m
Forma della testa	Rettangolare
Tipo di operatore	Ad impulso
Profilo operatore	Pulsante 1 filoghiera - 1 sporgente - 1 lampada spia centrale
Descrizione operatori	Verde "I" - rosso "O"
Profilo operatore	Filoghiera verde I bianco Sporgente rosso O bianco
Tipo e composizione contatti	1 NO + 1 NC
Funzionamento dei contatti	Ad apertura lenta
Uso contatti	Contatti standard
Apertura positiva	Con EN/IEC 60947-5-1 appendice K
Corsa di funzionamento	1,5 mm NC con modifica dello stato elettrico 2,6 mm NO con modifica dello stato elettrico 4,3 mm corsa totale
Forza di funzionamento	3.5 N NC con modifica dello stato elettrico 3.8 N NO con modifica dello stato elettrico
Durata meccanica	1000000 cicli
Connessioni - morsetti	Morsetti di fissaggio a vite <= 2 x 1,5 mm <sup>2</sup> con estremità cavo EN/IEC 60947-1 Morsetti di fissaggio a vite > = 1 x 0,22 mm <sup>2</sup> senza estremità cavo EN/IEC 60947-1
Coppia di serraggio	0.8...1.2 Nm EN 60947-1
Forma della testa (vite)	Testa a croce Philips no 1 Testa a croce pozidriv No 1 Scanalato piatto Ø 4 mm Scanalato piatto Ø 5,5 mm Testa a croce JIS NO 1
Materiale contatti	Lega d'argento (Ag/Ni)
Protezione contro i cortocircuiti	10 A fusibile cartuccia gG EN/IEC 60947-5-1
Corrente termica convenzionale in aria aperta [Ith]	10 A EN/IEC 60947-5-1
Tensione nominale di isolamento [Ui]	600 V 3 EN 60947-1
Tensione nominale di tenuta ad impulso [Uimp]	6 kV EN 60947-1
Corrente nominale di impiego [Ie]	1,2 A 600 V AC-15 A600 EN/IEC 60947-5-1 0,27 A 250 V DC-13 Q600 EN/IEC 60947-5-1 0,1 A 600 V DC-13 Q600 EN/IEC 60947-5-1 3 A 240 V AC-15 A600 EN/IEC 60947-5-1 0,55 A 125 V DC-13 Q600 EN/IEC 60947-5-1 6 A 120 V AC-15 A600 EN/IEC 60947-5-1

Durata elettrica	1000000 cycles AC-15 2 A 230 V <= 3600 cyc/h 0.5 EN/IEC 60947-5-1 appendix C 1000000 cycles AC-15 3 A 120 V <= 3600 cyc/h 0.5 EN/IEC 60947-5-1 appendix C 1000000 cycles AC-15 4 A 24 V <= 3600 cyc/h 0.5 EN/IEC 60947-5-1 appendix C 1000000 cycles DC-13 0.2 A 110 V <= 3600 cyc/h 0.5 EN/IEC 60947-5-1 appendix C 1000000 cycles DC-13 0.5 A 24 V <= 3600 cyc/h 0.5 EN/IEC 60947-5-1 appendix C
Affidabilità elettrica	$\Lambda < 10\exp(-8)$ 17 V 5 mA in ambiente pulito EN/IEC 60947-5-4 $\Lambda < 10\exp(-6)$ 5 V 1 mA in ambiente pulito EN/IEC 60947-5-4
Tipo di segnalazione	Fisso
Attacco lampada	LED integrato
Tensione nominale di alimentazione [Us]	24 V CA/CC 50/60 Hz
Limiti della tensione di alimentazione	19,2...30 V DC 21,6...26,4 V CA
Assorbimento di corrente	18 mA
Durata vita	100000 H a tensione nominale e 25 °C
Resistenza alle sovratensioni	1 kV IEC 61000-4-5
Codice compatibilità	XB4

## Ambiente

trattamento di protezione	TH
temperatura di stoccaggio	-40...70°C
temperatura ambiente di funzionamento	-40...70°C
classe di protezione contro le scariche elettriche	Classe I IEC 60536
grado di protezione IP	IP66 IEC 60529 IP69K IEC 60529 IP69 IEC 60529
grado di protezione NEMA	NEMA 13 NEMA 4X
grado di protezione IK	IK06 IEC 50102
norme di riferimento	EN/IEC 60947-1 EN/IEC 60947-5-1 EN/IEC 60947-5-4 EN/IEC 60947-5-5 JIS C 4520 UL 508 CSA C22.2 No 14
certificazioni prodotto	BV CSA DNV GL LROS (Lloyds register of shipping) RINA UL listed
resistenza alle vibrazioni	5 gn 2...500 Hz IEC 60068-2-6
resistenza agli shock	30 gn 18 ms accelerazione a mezza onda sinusoidale IEC 60068-2-27 50 gn 11 ms accelerazione a mezza onda sinusoidale IEC 60068-2-27
resistenza ai transitori rapidi	2 kV IEC 61000-4-4
resistenza ai campi elettromagnetici	10 V/m IEC 61000-4-3
resistenza alle scariche elettrostatiche	6 kV sul contatto (su parti metalliche) IEC 61000-4-2 8 kV in aria libera (nelle parti isolanti) IEC 61000-4-2
emissione elettromagnetica	Classe B IEC 55011

## Dimensioni

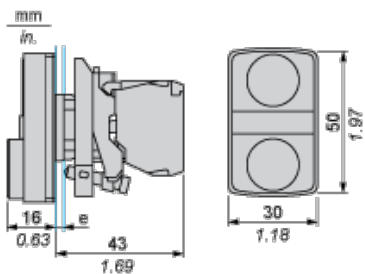

## Apertura pannello per pulsanti, interruttori e spie (Fori finiti, pronti per installazione)

Connessione tramite morsetti o connettori plug-in o scheda circuito stampato	Connessione tramite connettori Faston
<p>(1) Diametro su supporto o pannello finito</p> <p>(2) 40 mm min./1,57 pollici min.</p> <p>(3) 30 mm min./1,18 pollici min.</p> <p>(4) <math>\varnothing 22,5</math> mm/0,89 pollici consigliato (<math>\varnothing 22,3</math> mm <math>_{0}^{+0,4}</math>/0,88 pollici <math>_{0}^{+0,016}</math>)</p> <p>(5) 45 mm min./1,78 pollici min.</p> <p>(6) 32 mm min./1,26 pollici min.</p>	

## Pulsanti, interruttori e spie per connessione scheda a circuito stampato

### Aperture del pannello (viste dal lato dell'installatore)

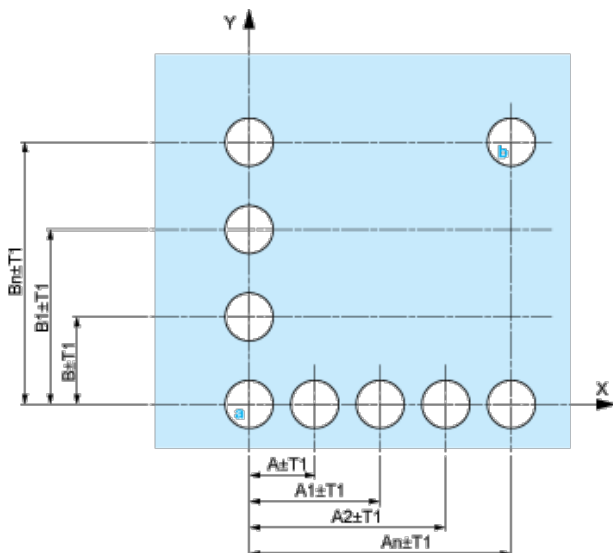

A: 30 mm min./1,18 pollici min.

B: 40 mm min./1,57 pollici min.

### Aperture della scheda a circuito stampato (viste dal lato del blocco elettrico)

Dimensioni in mm



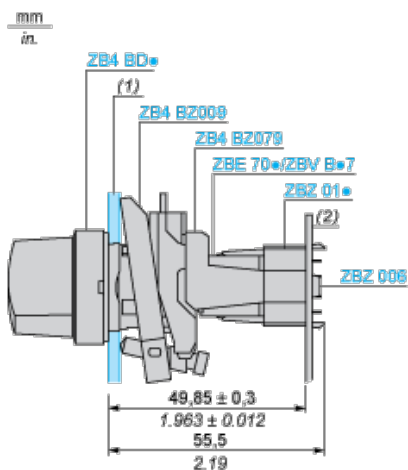

- (1) Pannello  
 (2) Scheda a circuito stampato

#### Montaggio dell'adattatore (Socket) ZBZ 01•

- | 1 2 fori allungati per accesso vite ZBZ 006
- | 2 1 foro  $\varnothing 2,4 \text{ mm} \pm 0,05/0,09$  pollici  $\pm 0,002$  per centrare l'adattatore ZBZ 01•
- | 3 8  $\times \varnothing 1,2 \text{ mm}/0,05$  pollici fori
- | 4 1 foro  $\varnothing 2,9 \text{ mm} \pm 0,05/0,11$  pollici  $\pm 0,002$ , per l'allineamento della scheda a circuito stampato (con apertura contrassegnata a)
- | 5 1 foro allungato per l'allineamento della scheda a circuito stampato (con apertura contrassegnata b)
- | 6 4 fori  $\varnothing 2,4 \text{ mm}/0,09$  pollici per ritagliare l'adattatore ZBZ 01•

Dimensioni An + 18,1 rispetto a  $\varnothing 2,4 \text{ mm} \pm 0,05/0,09$  pollici  $\pm 0,002$  fori per centrare l'adattatore ZBZ 01•.