



Replaces / Reemplaza / Remplace 48049-243-03 Rev.04, 10/2019

## PowerPacT™ R-Frame and NS1600b–NS3200 Circuit Breaker

### Interruptores automáticos PowerPacT™ con marco R y NS1600b–NS3200

### Disjoncteurs PowerPacT<sup>MC</sup> à châssis R et NS1600b–NS3200

Retain for future use. / Conservar para uso futuro. / À conserver pour usage ultérieur.

Before starting the installation read and understand all instructions. / Antes de iniciar la instalación lea y comprenda todas las instrucciones / Avant de commencer l'installation, vous devez lire et comprendre toutes les instructions.



Scan the QR code on the product for additional product information. /

Escanee el código QR del producto para obtener información adicional sobre el producto. /

Scannez le code QR sur le produit pour obtenir des informations supplémentaires concernant le produit.

For information about other products, see our website: <https://www.se.com/> /Para obtener información sobre otros productos, visite nuestro sitio web: <https://www.se.com/> /Pour des informations sur nos autres produits, veuillez consulter notre site Web <https://www.se.com/> :**Necessary Tools**

- Screwdriver, Pozidriv® #2 or 3, or slotted
- Socket wrench
- Screwdriver, long-shanked slotted (2)

**Herramientas necesarias**

- Destornillador Pozidriv® no. 2 ó 3, o de punta plana
- Llave de cubo, cavidad hexagonal interna
- Destornillador de punta plana y cuerpo largo (2)

**Outils nécessaires**

- Tournevis, Pozidriv® n° 2 ou n° 3 ou plat
- Clé à douille, hex. interne
- Tournevis, plat à longue tige (2)

**Circuit Breaker Installation****Instalación del interruptor automático****Installation du disjoncteur****⚠️ DANGER / PELIGRO / DANGER****HAZARD OF ELECTRIC SHOCK, EXPLOSION, OR ARC FLASH**

- Apply appropriate personal protective equipment (PPE) and follow safe electrical work practices. See NFPA 70E, CSA Z462, NOM 029-STPS or local equivalent.
- This equipment must only be installed and serviced by qualified electrical personnel.
- Turn off all power supplying this equipment before working on or inside equipment.
- Always use a properly rated voltage sensing device to confirm power is off.
- Replace all devices, doors, and covers before turning on power to this equipment.
- Beware of potential hazards, and carefully inspect the work area for tools and objects that may have been left inside the equipment.

Failure to follow these instructions will result in death or serious injury.

**PELIGRO DE DESCARGA ELÉCTRICA, EXPLOSIÓN O DESTELLO POR ARQUEO**

- Utilice equipo de protección personal (EPP) apropiado y siga las prácticas de seguridad eléctricas establecidas. Consulte las normas NFPA 70E, CSA Z462, NOM-029-STPS u otros códigos locales correspondientes.
- Solamente el personal eléctrico calificado deberá instalar y prestar servicio de mantenimiento a este equipo.
- Desconecte todas las fuentes de alimentación del equipo antes de realizar cualquier trabajo en él.
- Siempre utilice un dispositivo detector de tensión de valor nominal adecuado para confirmar la desenergización del equipo.
- Vuelva a colocar todos los dispositivos, las puertas y las cubiertas antes de volver a energizar el equipo.
- Tenga cuidado con los riesgos potenciales, e inspeccione cuidadosamente la zona de trabajo para comprobar si han quedado herramientas y objetos dentro del equipo.

El incumplimiento de estas instrucciones podrá causar la muerte or lesiones serias.

**RISQUE D'ÉLECTROCUTION, D'EXPLOSION OU ÉCLAIR D'ARC ÉLECTRIQUE**

- Portez un équipement de protection individuel (EPI) adapté et respectez les consignes de sécurité électrique courantes. Reportez-vous aux normes NFPA 70E, CSA Z462, NOM-029-STPS ou aux codes locaux en vigueur.
- Seul un personnel qualifié doit effectuer l'installation et l'entretien de cet équipement.
- Débranchez toutes les sources d'alimentation de cet équipement avant d'effectuer toute opération interne ou externe sur celui-ci.
- Utilisez toujours un dispositif de détection de tension ayant une valeur nominale appropriée pour vous assurer que l'alimentation est coupée.
- Remplacez tous les dispositifs, les portes et les capot avant de mettre l'équipement sous tension.
- Faites attention aux dangers potentiels et inspectez attentivement la zone de travail pour vous assurer qu'aucun outil ou objet n'est resté à l'intérieur de l'équipement.

Si ces directives ne sont pas respectées, cela entraînera la mort ou des blessures graves.

**⚠️ WARNING:** This product can expose you to chemicals including DINP, which is known to the State of California to cause cancer, and DIDP which is known to the State of California to cause birth defects or other reproductive harm. For more information go to: [www.P65Warnings.ca.gov](http://www.P65Warnings.ca.gov).

1. Turn off all power supplying this equipment before working on or inside equipment.
2. Make sure circuit breaker is in tripped or OFF (O) position.

**⚠️ ADVERTENCIA:** Este producto puede exponerle a químicos incluyendo DINP, que es (son) conocido(s) por el Estado de California como causante(s) de cáncer y DIDP, que es (son) conocido(s) por el Estado de California como causante(s) de defectos de nacimiento u otros daños reproductivos. Para mayor información, visite : [www.P65Warnings.ca.gov](http://www.P65Warnings.ca.gov).

1. Desenergice el equipo antes de realizar cualquier trabajo en él.
2. Asegúrese de que el interruptor automático esté en posición de disparado o abierto.

**⚠️ AVERTISSEMENT:** Ce produit peut vous exposer à des agents chimiques, y compris DINP, identifiés par l'État de Californie comme pouvant causer le cancer et DIDP, identifiés par l'État de Californie comme pouvant causer des malformations congénitales ou autres troubles de l'appareil reproducteur. Pour de plus amples informations, prière de consulter: [www.P65Warnings.ca.gov](http://www.P65Warnings.ca.gov).

1. Couper l'alimentation de l'appareil avant d'y travailler.
2. S'assurer que le disjoncteur est en position de déclenché ou d'arrêt (O).

Individually-Mounted Circuit Breaker Installation

Instalación del interruptor automático de montaje individual

Installation du disjoncteur monté individuellement

**⚠️ DANGER / PELIGRO / DANGER**

**HAZARD OF ELECTRIC SHOCK, EXPLOSION, OR ARC FLASH**

Clearance requirements must be met for proper operation of the equipment.

Failure to follow these instructions will result in death or serious injury.

**PELIGRO DE DESCARGA ELÉCTRICA, EXPLOSIÓN O DESTELLO POR ARQUEO**

Deberá cumplir con los requisitos de espacio libre para que funcione correctamente el equipo.

El incumplimiento de estas instrucciones podrá causar la muerte o lesiones serias.

**RISQUE D'ÉLECTROCUTION, D'EXPLOSION OU ÉCLAIR D'ARC ÉLECTRIQUE**

Les exigences d'espace doivent être respectées pour obtenir un bon fonctionnement de l'appareil.

Si ces directives ne sont pas respectées, cela entraînera la mort ou des blessures graves.

1. Check enclosure clearances.
1. Verifique el espacio libre del gabinete.
1. Vérifier les exigences d'espace du coffret.

**TABL. 1 : Minimum Enclosure Dimensions / Dimensiones mínimas del gabinete / Dimensions minimales du coffret**

Circuit Breaker / Interruptor automático / Disjoncteur	Enclosure (H x W x D) / Gabinete (alto x ancho x profundidad) / Coffret (haut. x larg. x épais.)		Minimum ventilation (100% rated circuit breakers only) / Ventilación mínima (interruptores automáticos clasificado al 100% solamente) / Zone d'aération minimale (disjoncteurs classés à 100% uniquement)			
			Top / Superior / Dessus		Bottom / Inferior / Fond	
	in. / pulg / po	mm	in. <sup>2</sup> / pulg <sup>2</sup> / po <sup>2</sup>	mm <sup>2</sup>	in. <sup>2</sup> / pulg <sup>2</sup> / po <sup>2</sup>	mm <sup>2</sup>
3P	30 x 21 x 7	762 x 533 x 176	40.25	260	40.25	260
4P	30 x 25.5 x 7	762 x 648 x 178	40.25	260	40.25	260

**FIG. 1 : Required Minimum Clearance to Metal / Requisitos de espacio libre mínimo con piezas de metal / Exigence d'espace minimum avec du métal**

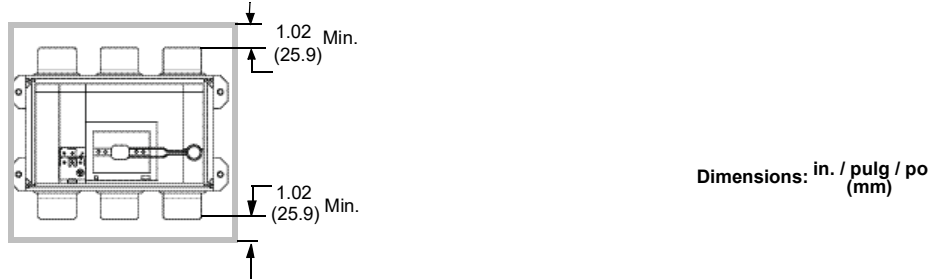

2. Prepare enclosure for circuit breaker.
2. Preparar el gabinete para instalar el interruptor automático.
2. Préparer le boîtier pour le disjoncteur.

**FIG. 2 : Mounting Hole and Enclosure Cover Cutouts Dimensions / Dimensiones de los agujeros de montaje y de los cortes de la cubierta del gabinete / Dimensions des trous de montage et des découpes de couvercle du coffret**

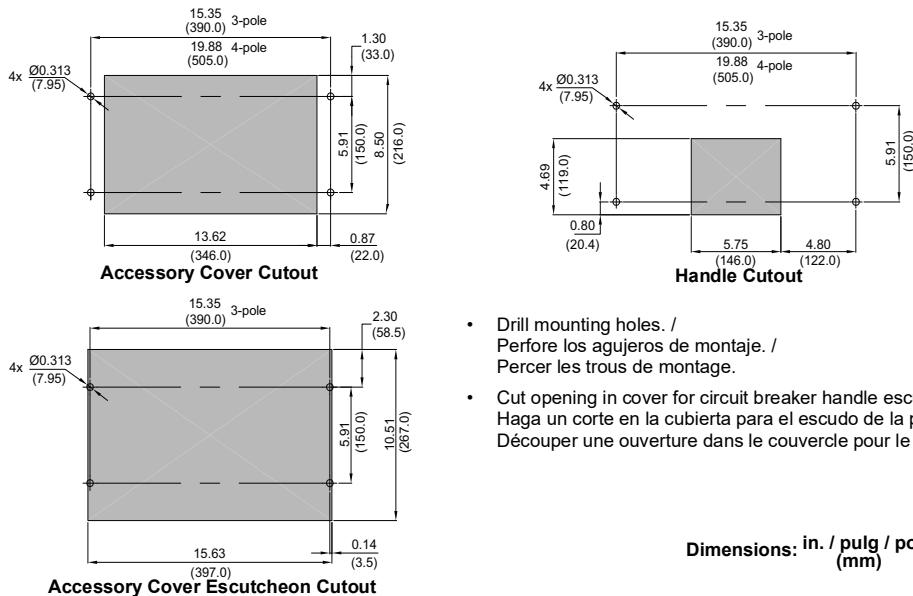

- Drill mounting holes. / Perfore los agujeros de montaje. / Percer les trous de montage.
- Cut opening in cover for circuit breaker handle escutcheon. / Haga un corte en la cubierta para el escudo de la palanca del interruptor automático. / Découper une ouverture dans le couvercle pour le plastron de la manette du disjoncteur.

3. Mount Circuit Breaker

3. Monte el interruptor automático

3. Montage du disjoncteur

**NOTICE / AVISO / AVIS**

<p><b>HAZARD OF OVERHEATING</b> Do not mount circuit breaker on ferrous material. <b>Failure to follow these instructions can result in equipment damage.</b></p>	<p><b>PELIGRO DE SOBRECALENTAMIENTO</b> No monte el interruptor automático sobre material ferroso. <b>El incumplimiento de estas instrucciones puede causar daño al equipo.</b></p>	<p><b>RISQUE DE SURCHAUFFE</b> Ne montez pas le disjoncteur sur du matériau ferreux. <b>Si cette directives ne sont pas respectées, cela peut entraîner des dommages matériels.</b></p>
---	---	---

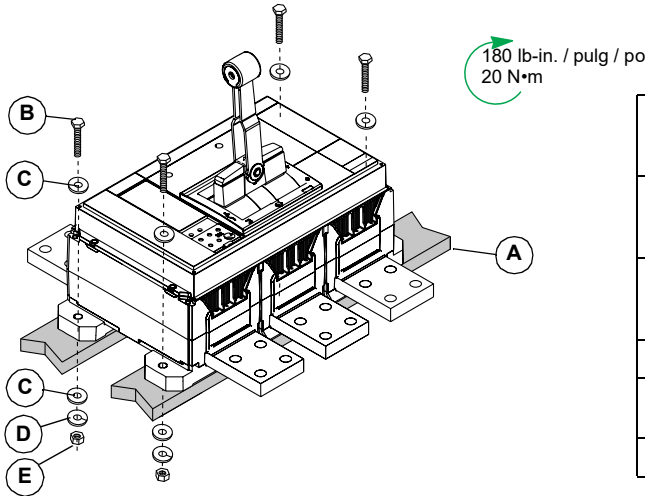

	Provided / Provistos / Fournis	in. / pulg / po	Description / Descripción / Description
A	—	3/4	Glastic™ or equivalent non-ferrous material / Superficie de plástico aislante o material no ferroso equivalente / Matériau plastique isolant ou équivalent non ferreux
B	4	3/8	3/8 in. Grade 5 bolt / Tornillo de 3/8 grado 5 / 3/8 po de calibre 5
C	8	—	Flat washers / Roldanas planas / Rondelles plates
D	4	—	Split lockwasher / Roldana de seguridad dividida, Rondelle de sûreté fendue
E	4	—	Nut / Tuerca / Écrou

4. Install circuit breaker connections.

4. Instale las conexiones del interruptor automático

4. Installer les connexions de disjoncteur.

**TABLE 2: Individually-Mounted Circuit Breaker Connections / Conexiones de interruptores automáticos de montaje individual / Montage individuel des connexions de disjoncteur**

Type / Tipo / Type	Connection / Conexión / Connexion	Rated / Valor nominal / Valeur nominale	Connection Mounting / Montaje de conexiones / Montage des connexions
UL/IEC 	Bus / Barra / Barre-bus	2500A, 100%	Bus to RLTB (3P) or RLTB4 (4P) terminal pad kits (provided) or equivalent bus structure. / Barra a los accesorios de terminales RLTB (3P) o RLTB4 (4P), provistos, o a una estructura de barra equivalente. / Barre-bus aux kits de supports de connexions RLTB (3P) ou RLTB4 (4P) ou structure de bus équivalente.
		3000A, 80%	Bus to RL3TB (3P) or RL3TB4 (4P) terminal pad kits (provided) or equivalent bus structure. / Barra a los accesorios de terminales RL3TB (3P) o RL3TB4 (4P), provistos, o a una estructura de barra equivalente. / Barre-bus aux kits de supports de connexions RL3TB (3P) ou RL3TB4 (4P) ou structure de bus équivalente.
		3000A, 100%	Bus to RL3TB (3P) or RL3TB4 (4P) terminal pad kits (provided) or equivalent bus structure. / Barra a los accesorios de terminales RL3TB (3P) o RL3TB4 (4P), provistos, o a una estructura de barra equivalente. / Barre-bus aux kits de supports de connexions RL3TB (3P) ou RL3TB4 (4P) ou structure de bus équivalente.
	Cable / Cable / Câble	3000A, 80% & 100%	Bus to circuit breaker or to optional RLTB terminal pad mounting kits. / Barra al interruptor automático o a los accesorios de montaje de las terminales RLTB. / Câble aux cosses montées sur les kits de supports de connexions RLTB.
All other cabled circuit breakers / Todos los demás interruptores automáticos conectados por cable / Tous les autres disjoncteurs raccordés par câble		Cable to lugs mounted on RL3TB terminal pad kits. / Cable a las zapatas montadas en los accesorios de terminales RL3TB. / Câble aux cosses montées sur les kits de supports de connexions RL3TB.	
IEC 	Bus / Barra / Barre-bus	3200A	Bus to RL3TB (3P) or RL3TB4 (4P) terminal pad kits (provided) or equivalent bus structure. / Barra a los accesorios de terminales RL3TB (3P) o RL3TB4 (4P), provistos, o a una estructura de barra equivalente. / Barre-bus aux kits de supports de connexions RL3TB (3P) ou RL3TB4 (4P) ou structure de bus équivalente.
		< 3200A	Bus to RL3TB (3P) or RL3TB4 (4P) terminal pad kits (provided) or equivalent bus structure. / Barra a los accesorios de terminales RL3TB (3P) o RL3TB4 (4P), provistos, o a una estructura de barra equivalente. / Barre-bus aux kits de supports de connexions RL3TB (3P) ou RL3TB4 (4P) ou structure de bus équivalente.

**Lug-Connected Circuit Breakers**

**Interruptores automáticos conectados a zapatas**

**Disjoncteurs à raccordement par cosses**

**NOTICE / AVISO / AVIS**

<p><b>HAZARD OF OVERHEATING</b></p> <ul style="list-style-type: none"> <li>For cable connection, lugs must be mounted on RLTB or RTLBE terminal pads.</li> <li>Do not mount lugs directly on circuit breaker terminal.</li> </ul> <p><b>Failure to follow these instructions can result in equipment damage.</b></p>	<p><b>PELIGRO DE SOBRECALENTAMIENTO</b></p> <ul style="list-style-type: none"> <li>Para las conexiones con cable, monte las zapatas sobre las terminales de conexión RLTB o RTLBE.</li> <li>NO monte las zapatas directamente sobre la terminal del interruptor automático.</li> </ul> <p><b>El incumplimiento de estas instrucciones puede causar daño al equipo.</b></p>	<p><b>RISQUE DE SURCHAUFFE</b></p> <ul style="list-style-type: none"> <li>Pour un raccordement à câble, montez les cosses sur le support de connexions RLTB ou RTLBE.</li> <li>Ne montez pas les cosses directement sur les bornes du disjoncteur.</li> </ul> <p><b>Si cette directives ne sont pas respectées, cela peut entraîner des dommages matériels.</b></p>
--	--	---

1. Install RLTB or RTLBE terminal pads as directed in the RLTB or RTLBE terminal pad instructions.
2. Install lugs as directed in the lug instructions.
3. For dimensional information refer to the Schneider Electric website (see Page 1).

1. Instale las zapatas terminales RLTB o RTLBE según se indica en las instrucciones de las zapatas terminales RLTB o RTLBE.
2. Instale las zapatas según se indica en las instrucciones de la zapata.
3. Para obtener información dimensional vaya a nuestro sitio web (consulte la página 1).

1. Installer les borniers RLTB ou RTLBE selon les directives correspondantes.
2. Installer les cosses selon les directives correspondantes.
3. Pour obtenir des informations dimensionnelles se reporter à notre site Web (voir la page 1).

**Bus-connected circuit breakers**

Bolt bus to circuit breaker.

**Bus-connected circuit breakers**

Bolt bus to circuit breaker.

**Bus-connected circuit breakers**

Bolt bus to circuit breaker.

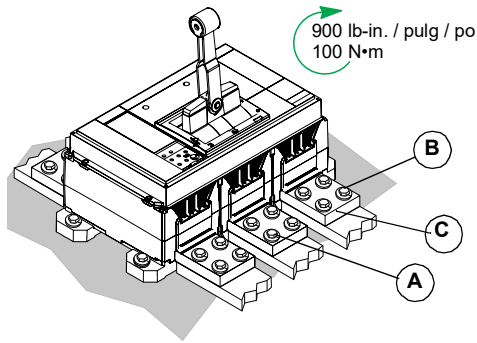

Circuit Breakers / Interruptores / Disjoncteurs		
	UL® / IEC®	IEC
A	Four 1/2 in. Grade 5 bolts per terminal. / Cuatro tornillos de 1/2 pulg de grado 5 por terminal / Quatre boulons 1/2 po de calibre 5 par borne	Three 10 mm Grade 8.8 bolts per terminal / Tres tornillos de 10 mm de grado 8.8 por terminal / Trois boulons 10 mm de calibre 8,8 par borne.
B	Finger tighten all bolts. Then torque bolts to 900 lb-in. (100 N·m). / Ajuste todos los tornillos con la mano. Luego apriete los tornillos en 900 lb-pulg (100 N·m). / Serrer tous les boulons à la main. Ensuite, serrer au couple 900 lb-po (100 N·m).	
C	Confirm circuit breaker terminals are flat against bus bars. / Asegúrese de que los terminales del interruptor automático estén planos sobre las barras de distribución. / Vérifier que les bornes du disjoncteur sont bien à plat contre les barres-bus.	

**I-Line™ Circuit Breaker Installation**

1. Place circuit breaker in the tripped or OFF (O) position.
2. Install circuit breaker on the I-Line bus.

**Instalación del interruptor automático I-Line™**

1. Coloque el interruptor automático en la posición de disparado o abierto (O/OFF).
2. Instale el interruptor automático sobre la barra I-Line.

**Installation du disjoncteur I-Line<sup>MC</sup>**

1. Placer le disjoncteur dans la position de déclenché ou d'arrêt (O).
2. Installer le disjoncteur sur le bus I-Line.

**NOTICE / AVISO / AVIS**

<p><b>HAZARD OF EQUIPMENT DAMAGE</b></p> <ul style="list-style-type: none"> <li>Do not adjust jaws.</li> <li>Do not remove joint compound.</li> <li>If necessary, use Square D™ joint compound PJC7201.</li> </ul> <p><b>Failure to follow these instructions can result in equipment damage.</b></p>	<p><b>PELIGRO DE DAÑO AL EQUIPO</b></p> <ul style="list-style-type: none"> <li>No ajuste las mordazas.</li> <li>No retire el compuesto para juntas.</li> <li>Si es necesario, utilice el compuesto para juntas PJC7201 de Square D™.</li> </ul> <p><b>El incumplimiento de estas instrucciones puede causar daño al equipo.</b></p>	<p><b>RISQUE DE DOMMAGES MATÉRIELS</b></p> <ul style="list-style-type: none"> <li>N'ajustez pas les mâchoires.</li> <li>Ne retirez pas la pâte à joint.</li> <li>Si nécessaire, utilisez la pâte à joint Square DMC PJC7201.</li> </ul> <p><b>Si cette directives ne sont pas respectées, cela peut entraîner des dommages matériels.</b></p>
---	---	---

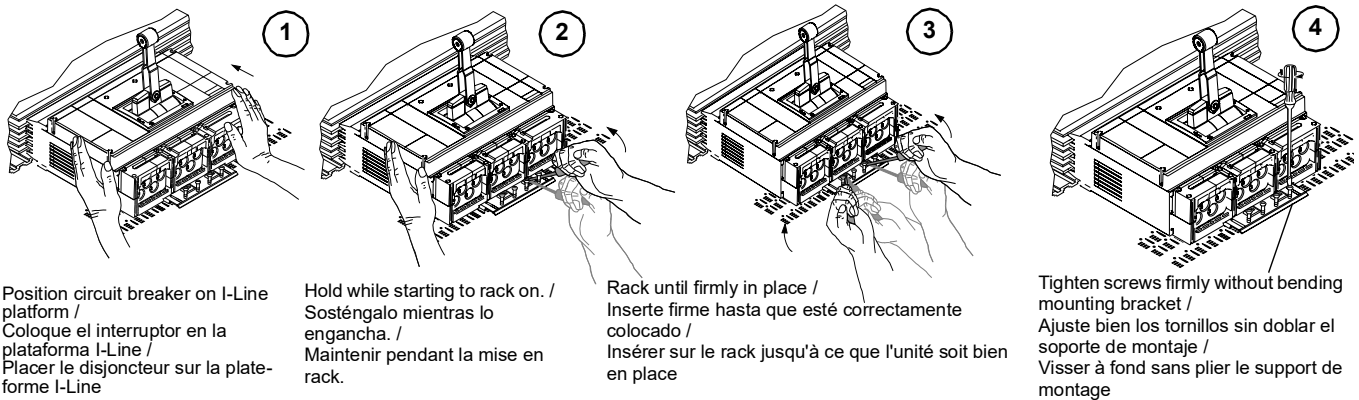

Position circuit breaker on I-Line platform /  
Coloque el interruptor en la plataforma I-Line /  
Placer le disjoncteur sur la plateforme I-Line

Hold while starting to rack on. /  
Sosténgalo mientras lo engancha. /  
Maintenir pendant la mise en rack.

Rack until firmly in place /  
Insérte firme hasta que esté correctamente colocado /  
Insérer sur le rack jusqu'à ce que l'unité soit bien en place

Tighten screws firmly without bending mounting bracket /  
Ajuste bien los tornillos sin doblar el soporte de montaje /  
Visser à fond sans plier le support de montage

**Cable Installation**

**Instalación de cables**

**Installation des câbles**

Table 3: Lug Information / Información de las zapatas / Information sur les cosses

Lug / Zapata / Cosse	Lug with Optional Control Wire Installed / Zapata con cable de control opcional instalado / Cosse avec le fil de contrôle optionnel installé	Catalog No / Número de catálogo / N° de catalogue	Conductor / Conductores / Conducteurs				Torque / Par de apriete / Couple de serrage	
			Type / Tipo / Type	Size / Calibre / Calibre	Qty. / Cont. / Qté	Strip Length <sup>3</sup> / Sección sin aislamiento / Longueur de dénudage	Wire Binding Screw / Tornillo de sujeción de cables / Vis de fixation des fils	Control Wire Screw / Tornillo del cable de control / Vis du fil de contrôle
		AL1200R53K <sup>1,2</sup>	Al/Cu	#3/0–600 kcmil (95–300 mm <sup>2</sup> )	4	1-3/16 in. (30 mm)	450 lb-in. (50 N•m)	9–12 lb-in. (1–1.3 N•m)
		CU1200R53K <sup>2</sup>	Cu					

<sup>1</sup> For version with tapped hole for control wire order AL1200R53TK. / Para las versiones con agujero roscado para el cable de control, solicite la zapata AL1200R53TK. / Pour le modèle avec le trou taraudé pour le fil de contrôle, commander AL1200R53TK.  
<sup>2</sup> Add suffix "4" for four-pole circuit breaker kits (e.g. AL1200R53K4). / Agregue el sufijo "4" al número de catálogo de los accesorios de interruptor automático de cuatro polos (por ejemplo AL1200R53K4). / Ajouter le suffixe « 4 » au numéro de catalogue pour les kits de disjoncteurs quadripolaires (par exemple, AL1200R53K4).  
<sup>3</sup> Conductors must be cut square for secure termination. / Para obtener una conexión segura a las terminales, corte recto los conductores. / Les conducteurs doivent être coupés droits pour assurer une terminaison sûre.

**NOTICE / AVISO / AVIS**

**HAZARD OF FALSE TORQUE INDICATION**  
Do not allow conductor strands to interfere with threads of wire binding screw.

**Failure to follow these instructions can result in equipment damage.**

**PELIGRO DE INDICACIÓN FALSA DEL PAR DE APRIETE**

No permita que los hilos del conductor interfieran con las roscas del tornillo de sujeción del cable.

**El incumplimiento de estas instrucciones puede causar daño al equipo.**

**RISQUE D'INDICATION ERRONÉE DU COUPLE**

Ne laissez pas les torons du conducteur s'engager dans le filetage de la vis de fixation.

**Si cette directives ne sont pas respectées, cela peut entraîner des dommages matériels.**

Square off conductor ends and preform conductors to final configuration. (Conductor must be cut square for secure termination.) Use a proper insulation stripping tool to strip conductor ends. Do not nick strands.

For factory-installed lugs, torque wire binding screw as recommended on the faceplate.

Corte las puntas de los conductores y prefórmelos en la configuración final. (Para obtener una conexión segura a las terminales, corte recto en forma cuadrada los conductores.) Con una herramienta para pelar cables adecuada, pele las puntas de los conductores. No ranure los hilos.

Para las zapatas instaladas en fábrica, apriete el tornillo de sujeción del cable según la recomendación de la placa frontal.

Couper les extrémités des conducteurs bien droit et leur donner leur configuration définitive. (Les conducteurs doivent être coupés droits pour obtenir une terminaison sûre.) Au moyen d'un outil à dénuder l'isolation approprié, dénuder les extrémités des conducteurs. Ne pas entailler les torons.

Pour les cosses installées à l'usine, serrer la vis de fixation de fils au couple recommandé sur la plaque avant.

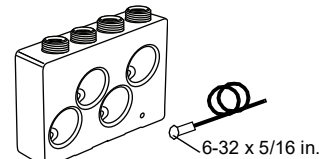
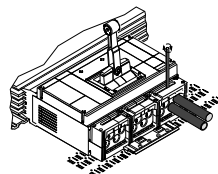
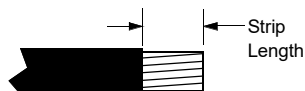

Cable Restraint

Inmovilización de cables

Entrave de câble

**NOTICE / AVISO / AVIS**

**HAZARD OF CONDUCTOR MOVEMENT UNDER SHORT-CIRCUIT CONDITIONS**

Restrain circuit breaker conductors as required in Table 4.

Failure to follow these instructions can result in equipment damage.

**PELIGRO DE MOVIMIENTO DE CONDUCTORES BAJO CONDICIONES DE CORTOCIRCUITO**

Inmovilice los conductores del interruptor automático de acuerdo con las recomendaciones de la tabla 4.

El incumplimiento de estas instrucciones puede causar daño al equipo.

**RISQUE DE DÉPLACEMENT DES CONDUCTEURS DANS DES CONDITIONS DE COURT-CIRCUIT**

Entravez les conducteurs du disjoncteur comme requis au tableau 4.

Si cette directives ne sont pas respectées, cela peut entraîner des dommages matériels.

TABLE 4 : Cable Restraint / Inmovilización de cables / Entrave de câble

Installation / Instalación / Installation	Available Fault Current / Corriente de falla disponible / Courant de défaut disponible	Conductors Used / Conductores utilizados / Conducteurs utilisés	Unsupported Cable Length / Longitud de cable aceptable sin inmovilizador / Longueur de câble non soutenue	Restraint Recommended / Inmovilizador recomendado / Entrave recommandée
Individually-mounted / Montaje individual / Monté individuellement	£ 65 kA	(6) ≥ 600 kcmil	£ 24 in./pulg/po. (610 mm)	No <sup>1</sup> / Non
	All other cases / Todos los demás casos / Tous les autres cas			Yes / Sí

<sup>1</sup> Restraint is required if any requirement is not met. // Se requiere restricción en caso de que no se cumplan los requisitos. / Si l'une des exigences n'est pas respectée, utiliser une attache.

Restrain conductors using 30 ft. (9 m) of 1/2 in. (12 mm) sisal rope or equivalent.

Restrinja los conductores del interruptor usando soga de sisal, o equivalente, de 30 pies. (9 m) de 1/2 pulg (12 mm).

Attacher les conducteurs du disjoncteur à l'aide de 30 pi (9 m) de corde de sisal d'un diamètre de 1/2 po (12 mm) ou équivalent.

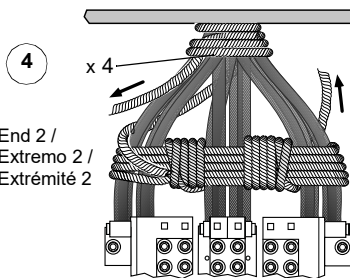
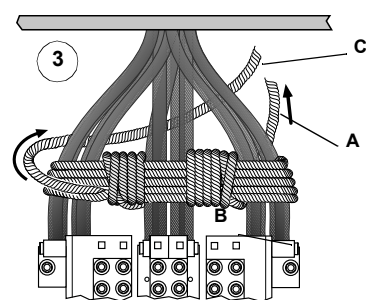
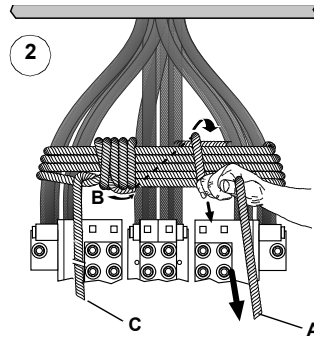
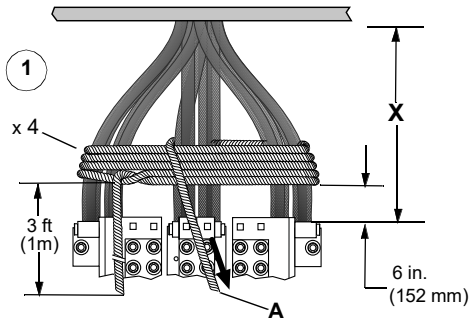

End 1 /  
Extremo 1 /  
Extrémité 1

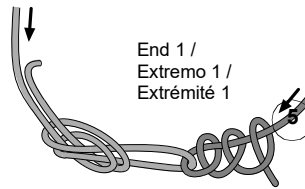

End 1 /  
Extremo 1 /  
Extrémité 1

End 2 /  
Extremo 2 /  
Extrémité 2

X = Unsupported Cable Length / Longitud de cable aceptable sin inmovilizador / Longueur de câble non soutenue

- A. Pull rope taught. / Jale de la soga hasta tensarla. / Serrer la corde.
- B. Completely fill space between conductors. / Rellene por completo los espacios entre los conductores. / Remplir complètement l'espace entre les conducteurs.
- C. Weave final rope loop underneath previous loop. / Pase el último tramo de la soga por debajo del bucle anterior. / Faire passer la dernière boucle de la corde sous la boucle précédente.

### Installing Accessories

#### Remove Accessory Cover

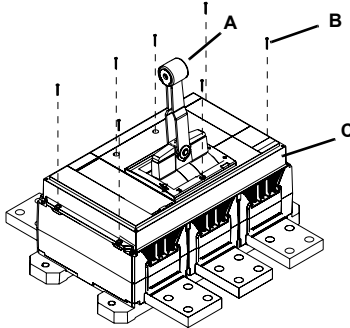

### Instalación de los accesorios

#### Desmontaje de la cubierta de accesorios

1. Make sure circuit breaker is in tripped or OFF (O) position (A). / Asegúrese de que el interruptor esté en la posición de disparado o en posición OFF (O) (A). / Vérifier que le disjoncteur est bien en position OFF (O) ou déclenchée (A).
2. Loosen seven accessory cover screws (B). / Afloje los siete tornillos de la cubierta de accesoria (B). / Desserrer les sept vis du couvercle des accessoires (B).
3. Remove accessory cover (C). / Retire la cubierta de accesoria (C). / Retirer le couvercle des accessoires (C).

### Installation des accessoires

#### Retrait du couvercle des accessoires

### Install Accessories and Control Wiring

1. Install field-installable circuit breaker accessories as instructed in the instructions packed with each accessory.
2. Install control wiring to accessories. Torque terminal screws to 10 lb-in. (1.13 N·m).

### Instalación de los accesorios y cableado de control

1. Instale los accesorios del interruptor automático para instalarse en campo de acuerdo con las instrucciones provistas con cada accesorio.
2. Instale el cableado de control en los accesorios. Apriete los tornillos de la terminal a 1,13 N·m (10 lbs.-pulg).

### Installation des accessoires et du câblage de commande

1. Installer les accessoires installables sur place du disjoncteur comme indiqué dans les directives fournies avec chaque accessoire.
2. Installer le câblage de commande aux accessoires. Serrer les vis de bornes à 1,13 N·m (10 lb.-po).

TABLE 5: Accessory Control Wiring / Cableado de control de los accesorios / Cableado de control de los accesorios

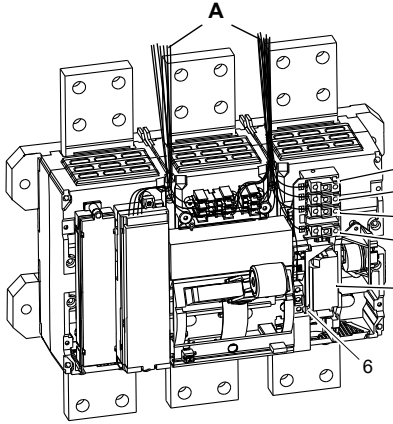
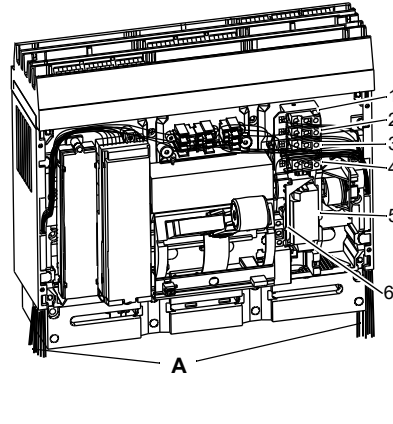
Individually-Mounted Circuit Breaker / Interruptores automáticos de montaje individual / Disjoncteurs montés individuellement	I-Line Circuit Breaker / Interruptores automáticos I-Line / Disjoncteurs I-Line
 <p>1-OF1 2-OF2 3-OF3 4-SD 5-MX/MN 6-SDE</p>	 <p>1-OF1 2-OF2 3-OF3 4-SD 5-MX/MN 6-SDE</p>

**NOTE:** All diagrams show circuit breaker in tripped position.

**NOTA:** Todos los diagramas muestran el interruptor automático en posición de disparado.

**REMARQUE:** Tous les schémas indiquent un disjoncteur dans la position déclenché.

FIG. 1 : Accessory Control Wiring Diagram (English)

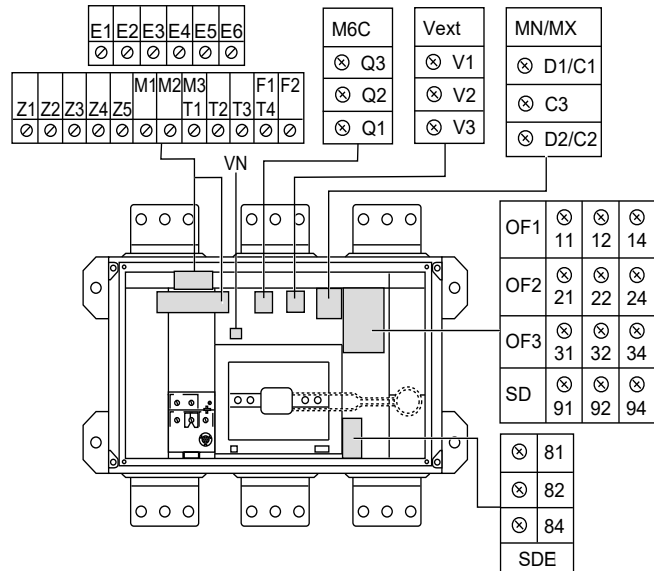
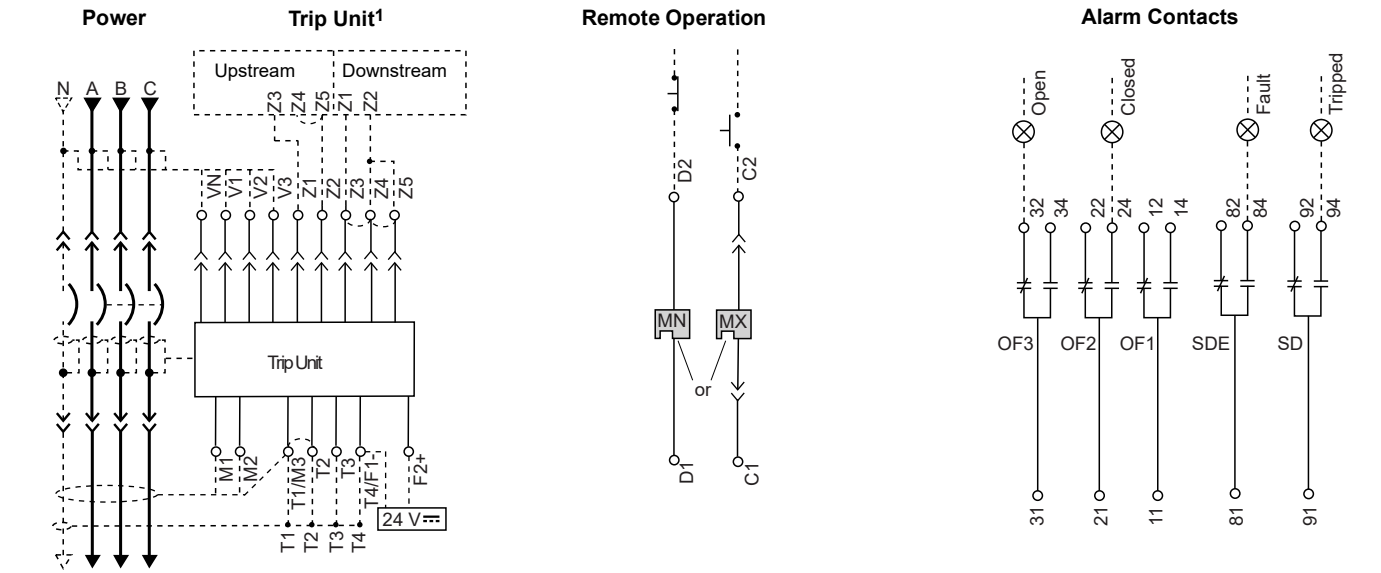

Connector	Recommended Wire Size
V1, V2, V3, Vn	22–16 AWG (0.34–1.5 mm <sup>2</sup> )
E1–E2	22 AWG (0.34 mm <sup>2</sup> ) MIN shielded pair cable or twisted pair copper wires
T	22 AWG (0.34 mm <sup>2</sup> ) stranded shielded cable
E3–E6, Q1, Q2, Q3	22 AWG (0.34 mm <sup>2</sup> ) shielded twisted pairs with drain (Belden 8723 or equal) <sup>3</sup>
OF, SD, SDE	18–16 AWG (1–1.5 mm <sup>2</sup> )
MN, MX	18–14 AWG (1–2.5 mm <sup>2</sup> )
F	Size per aux. 24 Vdc power supply
Z1–Z5	22–18 AWG (0.34–0.8 mm <sup>2</sup> )
M	Refer to MDGF instructions

Trip Unit Type				Connector	Description
Basic	A	P	H		
–	•	•	•	Com: E1–E6	Circuit breaker communication module E1 = +24 Vdc E2 = Common E3 = A/Tx- D0 E4 = B/Tx+ D1 E5 = A/Rx- D0 E6 = B/Rx+ D1
–	•	•	•	Z	Zone-selective interlocking (ZSI) Z1 = ZSI OUT signal Z2 = ZSI OUT Z3 = ZSI IN signal Z4 = ZSI IN short-time delay Z5 = ZSI IN ground fault
–	•	•	•	T	External neutral sensor
–	•	•	•	F	24 Vdc external power supply
–	–	•	•	Vn <sup>2</sup>	External neutral voltage takeoff
–	–	•	•	V1, V2, V3	External phase voltage takeoff
–	–	•	•	M6C <sup>3</sup> : Q1, Q2, Q3	6 programmable contacts 24 Vdc external power supply required
Function		Connector		Description	
Auxiliary Contacts		OF		Open / Closed circuit breaker or switch position contacts	
		SD		Bell alarm	
		SDE		Electrical fault alarm contact	
Remote Operation		MN		Undervoltage trip device	
		MX		Shunt trip	

<sup>1</sup>Remove factory jumpers between Z3, Z4 and Z5 if ZSI is connected. Remove factory jumper between T1 and T2 if neutral CT is connected.  
<sup>2</sup>Neutral voltage supplied with flying leads.  
<sup>3</sup>Optional M6C Programmable Contacts are supplied with flying leads.



FIG. 2 : Diagramas del cableado de control de los accesorios (Espanol)

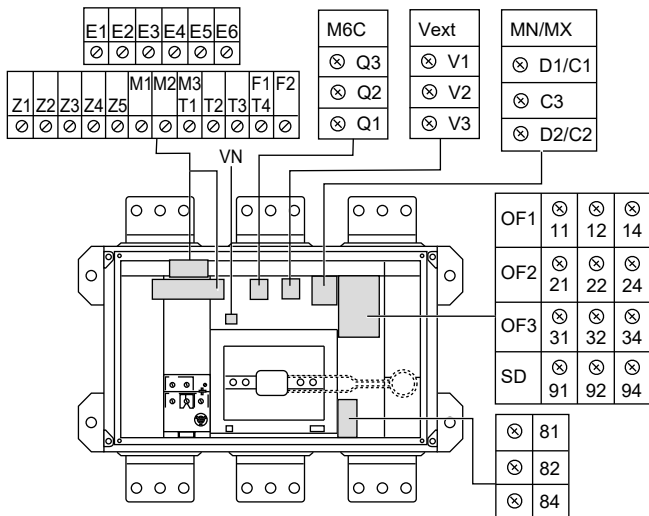
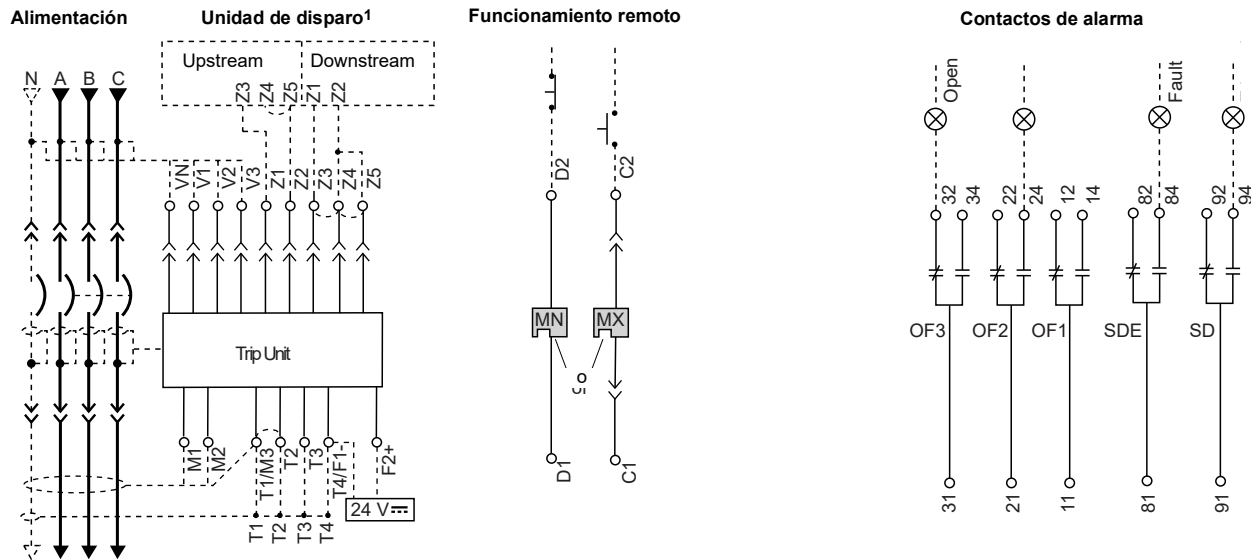

Conector	Calibre de cable recomendado
V1, V2, V3, Vn	0,34–1,5 mm <sup>2</sup> (22–16 AWG)
E1–E2	Conductores de cobre de pares trenzados o cable de pares blindados calibre 0,34 mm <sup>2</sup> (22 AWG) min
T	Cable blindado trenzado calibre 0,3 mm <sup>2</sup> (22 AWG)
E3–E6, Q1, Q2, Q3	Cable de pares blindados trenzados con hilo de drenaje, calibre 0,34 mm <sup>2</sup> (22 AWG), Belden 8723 o uno equivalente <sup>3</sup>
OF, SD, SDE	1–1,5 mm <sup>2</sup> (18–16 AWG)
MN, MX	1–2,5 mm <sup>2</sup> (18–14 AWG)
F	Tamaño según la fuente de alimentación auxiliar de 24 V (c.d.)
Z1–Z5	0,34–0,8 mm <sup>2</sup> (22–18 AWG)
M	Consulte las instrucciones en el módulo de falla a tierra diferencial modificada (MDGF)

Tipo de unidad de disparo	Conector			Descripción	
	Básico	A	P		H
-	•	•	•	•	Com: E1-E6 Módulo de comunicación del interruptor E1 = +24 Vdc E2 = Common E3 = A/Tx- D0 E4 = B/Tx+ D1 E5 = A/Rx- D0 E6 = B/Rx+ D1
-	•	•	•	Z	Enclavamiento selectivo de zona (ZSI) Z1= señal de salida del ZSI Z2= salida del ZSI Z3= señal de entrada del ZSI Z4= retardo de tiempo corto de entrada de ZSI Z5 = falla a tierra, entrada del ZSI
-	•	•	•	T	Sensor de neutro externo
-	•	•	•	F	Fuente de alimentación externa de 24 V <sub>~</sub> (cd)
-	-	•	•	Vn <sup>2</sup>	Toma de tensión del neutro externa
-	-	•	•	V1, V2, V3	Toma de tensión de fase externa
-	-	•	•	M6C <sup>3</sup> (Q1, Q2, Q3)	6 contactos programables, se requiere una fuente de alimentación externa de 24 V <sub>~</sub> (c.d.)
Función	Conector			Descripción	
Contactos auxiliares	OF			Contactos del interruptor automático y de posición de abierto / cerrado	
	SD			Timbre de alarma	
	SDE			Contacto de alarma de falla eléctrica	
Funcionamiento remoto	MN			Dispositivo de disparo por baja tensión	
	MX			Disparo en derivación	

<sup>1</sup>Retire los cables de conexión en puente instalados en la fábrica entre Z3, Z4 y Z5 si está conectado el ZSI. Retire los cables de conexión en puente instalados en la fábrica entre T1 y T2 si está conectado el Tc al neutro.

<sup>2</sup>La conexión del neutro viene con conductores flexibles.

<sup>3</sup>Los contactos programables del módulo M6C opcional vienen provistos con conductores flexibles.

FIG. 3 : Schémas de câblage de commande des accessoires pour disjoncteurs à commande manuelle (Français)

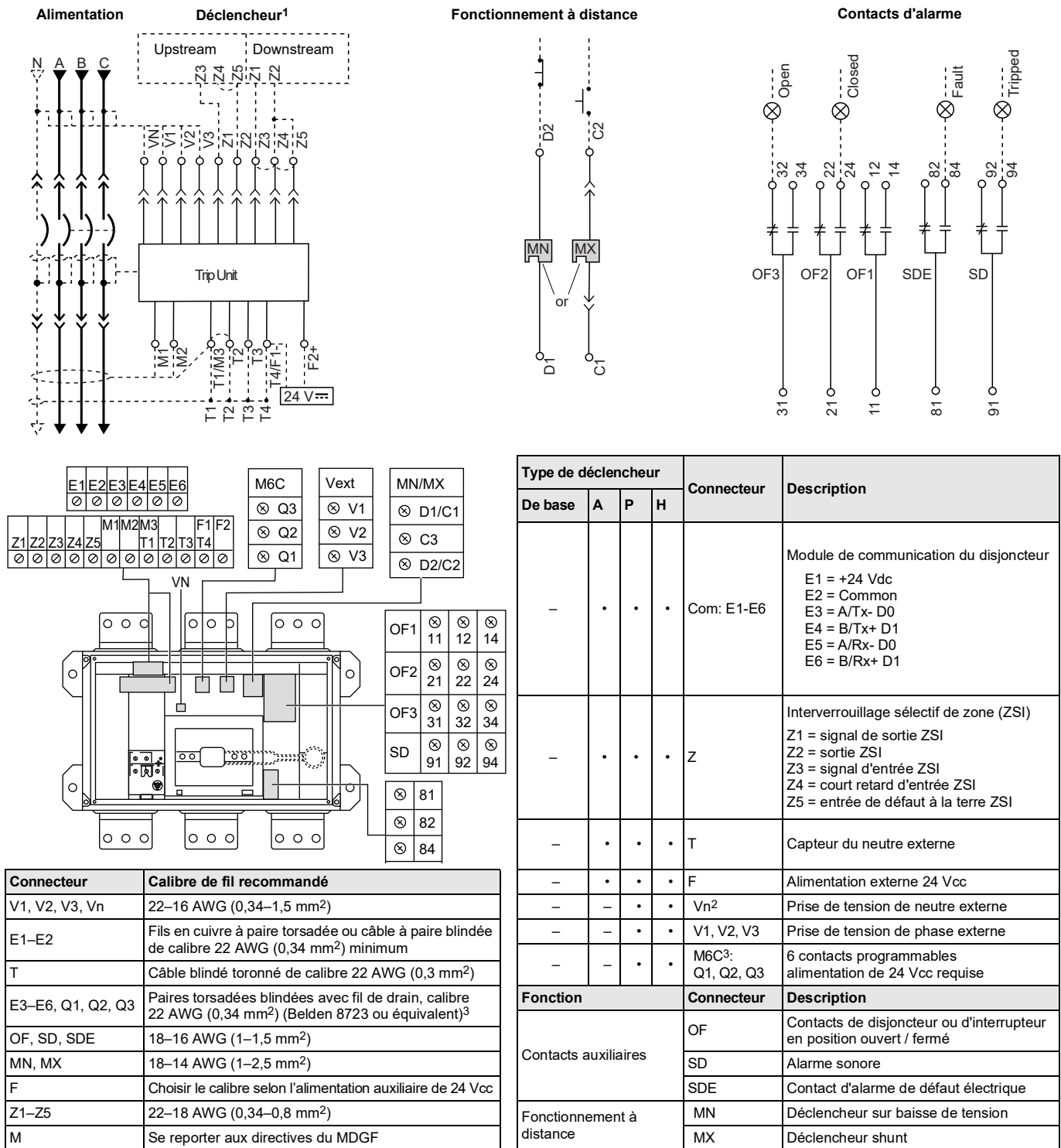

<sup>1</sup>Retirer les cavaliers d'usine entre Z3, Z4 et Z5 si esta conectado el ZSI. Retirer le cavalier d'usine entre T1 et T2 si le TC de neutre est raccordé.

<sup>2</sup>Le raccordement du neutre est fourni avec câbles souples.

<sup>3</sup>Les contacts programmables M6C in option sont fournis avec câbles souples.

**Ground-Fault Protection for Equipment**

If circuit breaker does not have integral ground-fault tripping or alarm, skip this subsection.  
A three-phase, four-wire circuit requires an external neutral current transformer (CT).

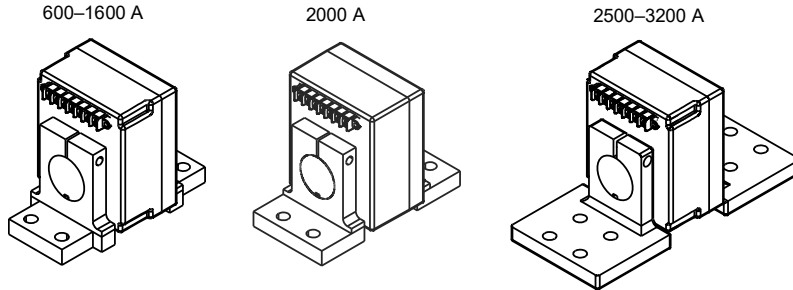

**NOTE:** The equipment grounding connection must be upstream (line side) of the neutral CT and a neutral connection must exist from the supply transformer to the equipment.

**NOTE:** Modified differential ground-fault circuitry and ground-source return ground-fault circuitry require the use of a modified differential ground-fault module (MDGF) and special current transformers. For wiring of those systems, see the instructions with the MDGF.

**Protección contra fallas a tierra del equipo**

No es necesario leer esta subsección si su interruptor no dispone de disparo contra fallas a tierra o de alarma integral.  
Un circuito de tres fases y cuatro hilos necesita un transformador de corriente al neutro (TC) externo.

**NOTA:** La conexión a tierra del equipo se debe realizar en la corriente ascendente (en el lado de línea) del TC al neutro y debe contar con una conexión del neutro desde el transformador de alimentación hasta el equipo.

**NOTA:** Los circuitos de falla a tierra diferencial modificada y los circuitos de falla a tierra de retorno por tierra, requieren el uso de un módulo de falla a tierra diferencial modificada (MDGF) y transformadores de corriente especiales. Para el cableado de estos sistemas, consulte las instrucciones enviadas con el módulo.

**Protection des appareils contre les défauts à la terre**

Si le disjoncteur ne possède pas un déclenchement ou une alarme intégrée sur défaut à la terre, sauter cette sous-section.  
Un circuit triphasé à quatre fils nécessite l'emploi d'un transformateur de courant (TC) du neutre externe.

**REMARQUE :** La connexion de mise à la terre de l'appareil doit être en amont (côté ligne) du TC du neutre et une connexion au neutre doit exister entre le transformateur d'alimentation et les appareils.

**REMARQUE :** Les circuits différentiels modifiés de défaut à la terre et les circuits de défaut à la terre par retour à la source de terre exigent l'utilisation d'un module différentiel modifié de défaut à la terre (MDGF) et des transformateurs de courant spéciaux. Au sujet du câblage des systèmes ci-dessus, voir les directives qui accompagnent le MDGF.

**NOTICE / AVISO / AVIS**

**HAZARD OF IMPROPER TRIP SYSTEM OPERATION**

F1 and F2 must be isolated from ground. Verify all wiring per the instructions in this bulletin.

**Failure to follow these instructions can result in equipment damage.**

**PELIGRO DE FUNCIONAMIENTO INAPROPIADO DEL SISTEMA DE DISPARO**

F1 y F2 deben ser aislados de tierra. Asegúrese de que todo el alambrado haya sido instalado de acuerdo con las instrucciones de este boletín.

**El incumplimiento de estas instrucciones puede causar daño al equipo.**

**RISQUE DE MAUVAIS FONCTIONNEMENT DU SYSTÈME DE DÉCLENCHEMENT**

F1 et F2 doivent être isolées de la terre. Vérifiez tout le câblage en suivant les directives de ce bulletin.

**Si cette directives ne sont pas respectées, cela peut entraîner des dommages matériels.**

- If load is connected to lower end of circuit breaker, connect load neutral to H1 terminal of neutral CT.
- If supply power is connected to lower end of circuit breaker, connect supply neutral to H1 terminal of neutral CT.
- Verify that F1 and F2 are isolated from ground.

- Si hay una carga conectada en el extremo inferior del interruptor, conecte el neutro de carga a la terminal H1 del TC al neutro.
- Si la alimentación eléctrica está conectada en el extremo inferior del interruptor, conecte el neutro de la alimentación a la terminal H1 del TC al neutro.
- Asegúrese de que F1 y F2 estén aislados de tierra.

- Si la charge est connectée à l'extrémité inférieure du disjoncteur, connecter le neutre de la charge à la borne H1 du TC du neutre.
- Si la source d'alimentation est connectée à l'extrémité inférieure du disjoncteur, connecter le neutre de l'alimentation à la borne H1 du TC du neutre.
- Vérifier si F1 et F2 sont isolées de la terre.

FIG. 6 : Wiring Schematic / Diagramas esquemáticos / Schéma de câblage

Minimum input-to-output isolation 2500 V  
 Output  $\pm 5\%$  (including max. 1% ripple)  
 Dielectric withstand (input/output): 3 kV rms /  
 Aislamiento mínimo de entrada a salida: 2 500 V  
 Salida:  $\pm 5\%$  (incluyendo una ondulación máx. del 1%)  
 Rigidez dieléctrica (entrada/salida): 3 kV rcm / Isolation minimale  
 entrée-sortie: 2500 V  
 Sortie:  $\pm 5\%$  (y compris l'ondulation max. de 1%)  
 Résistance diélectrique (entrée/sortie): 3 kV rms

Regulated and isolated 24 Vdc  
 power supply (ungrounded) /  
 Fuente de alimentación de 24  
 V c.d. regulada y aislada (no  
 conectada a tierra) /  
 Alimentation stabilisée et isolée  
 de 24 Vcc (non mise à la terre)

Connect control wiring to terminals  
 under the circuit breaker accessory  
 cover./  
 Conecte los conductores de control a  
 los terminales que se encuentran  
 debajo de la cubierta de accesorios  
 del interruptor. /  
 Raccorder le câblage de commande  
 aux bornes situées sous le couvercle  
 des accessoires du disjoncteur.

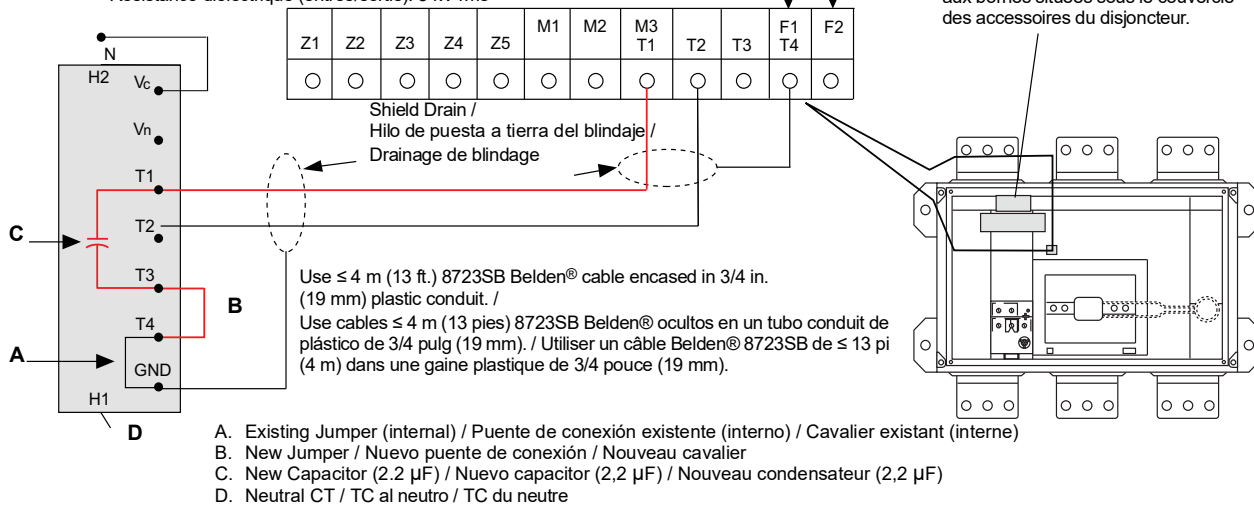

Replace Accessory Cover

Colocación de la cubierta de accesorios

Remettre en place le couvercle des accessoires

## NOTICE / AVISO / AVIS

### HAZARD OF EQUIPMENT DAMAGE

- Accessory cover must be secured with all seven screws tightened to stated torque.
- Do not overtorque screws.
- Do not use power equipment to torque screws.

Failure to follow these instructions can result in equipment damage.

### PELIGRO DE DAÑO AL EQUIPO

- Apriete los siete tornillos según el valor indicado para sujetar la cubierta de accesorios.
- No apriete los tornillos en exceso.
- No utilice herramientas eléctricas para esto.

El incumplimiento de estas instrucciones puede causar daño al equipo.

### RISQUE DE DOMMAGES MATÉRIELS

- Le couvercle des accessoires doit être fixé avec les sept vis serrées au couple précisé.
- Ne serrez pas à un couple excessif.
- N'utilisez pas un outil électrique pour serrer les vis.

Si cette directives ne sont pas respectées, cela peut entraîner des dommages matériels.

Figure / Figura / Figure 7 :

Replace Accessory Cover / Colocación de la cubierta de accesorios / Remettre en place le couvercle des accessoires

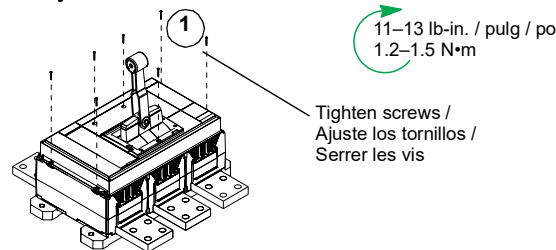

**Cover Seal Installation Kit S1A78227 (Optional)**

**Instalación del sello para cubierta S1A78227 (opcional)**

**Installation du scellement de couvercle S1A78227 (en option)**

**Operation**

Press push-to-trip button (A) at installation to check operation and then once a year to exercise circuit breaker.

**Funcionamiento**

Pulse el botón de disparo (A) durante la instalación para comprobar el funcionamiento del interruptor automático y programe una prueba anual para volver a verificarlo.

**Fonctionnement**

Appuyer sur le bouton pousser-pour-déclencher (A) au moment de l'installation afin de vérifier le fonctionnement, ensuite une fois par an simplement pour manœuvrer le disjoncteur.

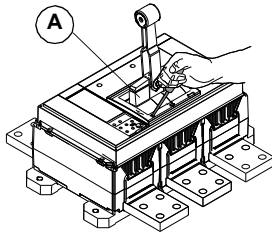

**NOTE:** Push-to-trip button will not trip circuit breaker if it is in the OFF (O) position.

**NOTA:** El botón de disparo no disparará el interruptor automático si se encuentra en la posición de abierto (O).

**REMARQUE :** Le bouton pousser-pour-déclencher ne provoque pas le déclenchement du disjoncteur si ce dernier est en position d'arrêt (O).

**Circuit Breaker Removal**

**Desmontaje del interruptor**

**Démontage du disjoncteur**

**⚠️ ⚠️ DANGER / PELIGRO / DANGER**

**HAZARD OF ELECTRIC SHOCK, EXPLOSION, OR ARC FLASH**

- Apply appropriate personal protective equipment (PPE) and follow safe electrical work practices. See NFPA 70E, CSA Z462, NOM 029-STPS or local equivalent.
- This equipment must only be installed and serviced by qualified electrical personnel.
- Turn off all power supplying this equipment before working on or inside equipment.
- Always use a properly rated voltage sensing device to confirm power is off.
- Replace all devices, doors, and covers before turning on power to this equipment.
- Beware of potential hazards, and carefully inspect the work area for tools and objects that may have been left inside the equipment.

**Failure to follow these instructions will result in death or serious injury.**

**PELIGRO DE DESCARGA ELÉCTRICA, EXPLOSIÓN O DESTELLO POR ARQUEO**

- Utilice equipo de protección personal (EPP) apropiado y siga las prácticas de seguridad eléctricas establecidas. Consulte las normas NFPA 70E, CSA Z462, NOM-029-STPS u otros códigos locales correspondientes.
- Solamente el personal eléctrico calificado deberá instalar y prestar servicio de mantenimiento a este equipo.
- Desconecte todas las fuentes de alimentación del equipo antes de realizar cualquier trabajo en él.
- Siempre utilice un dispositivo detector de tensión de valor nominal adecuado para confirmar la desenergización del equipo.
- Vuelva a colocar todos los dispositivos, las puertas y las cubiertas antes de volver a energizar el equipo.
- Tenga cuidado con los riesgos potenciales, e inspeccione cuidadosamente la zona de trabajo para comprobar si han quedado herramientas y objetos dentro del equipo.

**El incumplimiento de estas instrucciones podrá causar la muerte or lesiones serias.**

**RISQUE D'ÉLECTROCUTION, D'EXPLOSION OU ÉCLAIR D'ARC ÉLECTRIQUE**

- Portez un équipement de protection individuel (EPI) adapté et respectez les consignes de sécurité électrique courantes. Reportez-vous aux normes NFPA 70E, CSA Z462, NOM 029-STPS ou aux codes locaux en vigueur.
- Seul un personnel qualifié doit effectuer l'installation et l'entretien de cet équipement.
- Débranchez toutes les sources d'alimentation de cet équipement avant d'effectuer toute opération interne ou externe sur celui-ci.
- Utilisez toujours un dispositif de détection de tension ayant une valeur nominale appropriée pour vous assurer que l'alimentation est coupée.
- Remplacez tous les dispositifs, les portes et les capot avant de mettre l'équipement sous tension.
- Faites attention aux dangers potentiels et inspectez attentivement la zone de travail pour vous assurer qu'aucun outil ou objet n'est resté à l'intérieur de l'équipement.

**Si ces directives ne sont pas respectées, cela entraînera la mort ou des blessures graves.**

Turn off all power supplying this equipment before working on or inside equipment.

Remove circuit breaker in reverse order of installation.

Desenergice el equipo antes de realizar cualquier trabajo en él.

Desmante el interruptor automático en el orden inverso al de su instalación

Couper l'alimentation de l'appareil avant d'y travailler.

Retirer le disjoncteur dans l'ordre inverse de son installation.

### Trip Unit Adjustment

For ET1.0I Electronic Trip Units: Adjust instantaneous trip (li) by adjusting switch (A).

For MicroLogic Trip Units refer to the trip unit user guide available on the Schneider Electric website (see Page 1).

### Ajuste de la unidad de disparo

Para las unidades de disparo electrónico ET1.0I: ajuste el disparo instantáneo (li) ajustando el selector (A).

Para las unidades de disparo electrónico MicroLogic, consulte la guía del usuario de la unidad de disparo, disponible en nuestro sitio web (consulte la página 1).

### Réglages du déclencheur

Pour les déclencheurs électroniques ET1.0I : Régler le déclenchement instantané (li) en ajustant l'interrupteur (A).

Pour les déclencheurs électroniques MicroLogic, consulter le guide de l'utilisateur du déclencheur disponible sur notre site Web (voir la page 1).

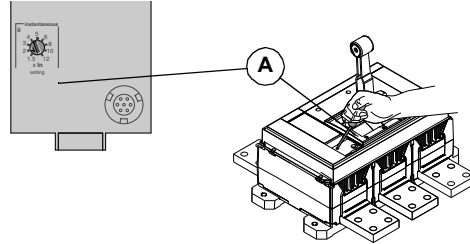

### Neutral Protection Adjustment

**NOTE:** Applies to four-pole circuit breakers only.

- A. For ET electronic trip units and MicroLogic 2.0, 3.0, 5.0, 2.0A, 3.0A and 5.0A electronic trip units:
- Remove fourth pole lens cover.
  - Use a slotted screwdriver to adjust neutral setting on circuit breaker (A).
  - Replace fourth pole lens cover. Torque screw to 5.3 lb-in. (0.6 N•m).
- B. For MicroLogic 5.0P, 6.0P, 5.0H and 6.0H electronic trip units refer to the trip unit user guide available on the Schneider Electric website (see Page 1).

### Ajuste de la protección del neutro

**NOTA:** Este procedimiento deberá realizarse sólo a los interruptores de cuatro polos.

- A. Para las unidades de disparo electrónico ET y MicroLogic 2.0, 3.0, 5.0, 2.0A, 3.0A y 5.0A:
- retire la tapa del lente del cuarto polo
  - utilice un desatornillador plano para ajustar los valores de configuración del neutro del interruptor automático (A)
  - vuelva a colocar la tapa del lente del cuarto polo. Apriete el tornillo a 0,6 N•m (5,3 lbs-pulg).
- B. Para las unidades de disparo electrónico MicroLogic 5.0P, 6.0P, 5.0H y 6.0H consulte la guía del usuario de la unidad de disparo, disponible en nuestro sitio web (consulte la página 1).

### Réglages de la protection du neutre

**REMARQUE :** Pour disjoncteurs quadripolaires uniquement.

- A. Pour les déclencheurs électroniques ET et MicroLogic 2.0, 3.0, 5.0, 2.0A, 3.0A et 5.0A:
- Enlever le couvercle de lentille du quatrième pôle.
  - Se servir d'un tournevis plat pour ajuster le réglage du neutre sur le disjoncteur (A).
  - Replacer le couvercle de lentille du quatrième pôle. Serrez la vis au couple de 0,6 N•m (5,3 lb-po).
- B. Pour les déclencheurs électroniques MicroLogic 5.0P, 6.0P, 5.0H et 6.0H, consulter le guide de l'utilisateur du déclencheur disponible sur notre site Web (voir la page 1).

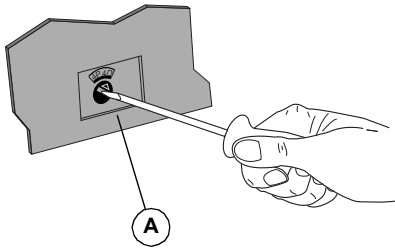

Circuit Breaker Switch Setting / Ajuste del selector del interruptor / Réglage du sélecteur du disjoncteur	Neutral Protection / Protección neutra / Protection du neutre
4P 3D	No neutral protection / Sin protección de neutra / Neutre non protégé
3P N/2	1/2 neutral protection / 1/2 protección de neutra / Neutre moitié protégé
4P 4D	Full neutral protection (Factory default setting) / Protección de neutra total (Ajuste de fábrica por omisión) / Neutre plein protégé (Réglage d'usine par défaut)

### Testing

Circuit breaker trip unit operation can be tested using the Hand-held Test Kit or the Full-function Test Kit.

### Pruebas

Utilice el equipo de pruebas portátil o el equipo de pruebas de amplias funciones para verificar el funcionamiento de la unidad de disparo del interruptor automático.

### Essais

Le fonctionnement du déclencheur de disjoncteur peut être vérifié à l'aide de la trousse d'essais portative ou de la trousse d'essai des fonctions complètes.

### Troubleshooting

If problems occur during installation, refer to information below. If trouble persists, contact the field office.

### Diagnóstico de problemas

Si tiene problemas durante la instalación, consulte la siguiente información. Si persiste el problema, póngase en contacto con la oficina local.

### Dépannage

Si des problèmes surviennent pendant l'installation, se reporter aux consignes suivantes. Si les problèmes persistent, contacter le bureau de service local.

**⚠️ ⚠️ DANGER / PELIGRO / DANGER**

**HAZARD OF ELECTRIC SHOCK, EXPLOSION, OR ARC FLASH**

- Apply appropriate personal protective equipment (PPE) and follow safe electrical work practices. See NFPA 70E, CSA Z462, NOM 029-STPS or local equivalent.
- This equipment must only be installed and serviced by qualified electrical personnel.
- Troubleshooting may require energizing auxiliary devices with a test power supply.
- Make sure that the power supply is off before connecting or disconnecting it to the auxiliary device.
- Do not touch the terminals of the device during the test.

**Failure to follow these instructions will result in death or serious injury.**

**PELIGRO DE DESCARGA ELÉCTRICA, EXPLOSIÓN O DESTELLO POR ARQUEO**

- Utilice equipo de protección personal (EPP) apropiado y siga las prácticas de seguridad eléctricas establecidas. Consulte las normas NFPA 70E, CSA Z462, NOM-029-STPS u otros códigos locales correspondientes.
- Solamente el personal eléctrico calificado deberá instalar y prestar servicio de mantenimiento a este equipo.
- Al realizar el diagnóstico de problemas tal vez sea necesario energizar los dispositivos auxiliares con una fuente de alimentación de pruebas.
- Asegúrese de que ésta esté desenergizada antes de conectarla o desconectarla al dispositivo auxiliar.
- No toque las terminales que se conectan al dispositivo durante las pruebas.

**El incumplimiento de estas instrucciones podrá causar la muerte or lesiones serias.**

**RISQUE D'ÉLECTROCUTION, D'EXPLOSION OU ÉCLAIR D'ARC ÉLECTRIQUE**

- Portez un équipement de protection individuel (EPI) adapté et respectez les consignes de sécurité électrique courantes. Reportez-vous aux normes NFPA 70E, CSA Z462, NOM 029-STPS ou aux codes locaux en vigueur.
- Seul un personnel qualifié doit effectuer l'installation et l'entretien de cet équipement.
- Le dépannage peut nécessiter l'activation de dispositifs auxiliaires avec une alimentation d'essai.
- Assurez-vous que l'alimentation est désactivée avant tout branchement ou débranchement avec le dispositif auxiliaire.
- Ne touchez pas aux bornes du dispositif pendant l'essai.

**Si ces directives ne sont pas respectées, cela entraînera la mort ou des blessures graves.**

Condition / Condición / Condition	Possible Causes / Causas posibles / Causes possibles	Solution / Solución / Solution
Circuit breaker fails to stay closed. / El interruptor no permanece cerrado. / Le disjoncteur ne reste pas fermé.	<ol style="list-style-type: none"> <li>1. Trip adjustment set too low. / El ajuste de disparo es muy bajo. / Réglage de déclenchement trop bas.</li> <li>2. Undervoltage trip not energized. / El disparo por baja tensión no está energizado. / Le déclencheur sur baisse de tension est hors tension.</li> <li>3. Shunt trip energized. / Disparo en derivación energizado. / Le déclencheur shunt est sous tension.</li> <li>4. Short circuit or overload on system. / Cortocircuito o sobrecarga en el sistema. / Un court-circuit ou surcharge est présent dans le système.</li> </ol>	<ol style="list-style-type: none"> <li>1. Adjust trip setting. / Ajuste el disparo. / Ajuster le réglage de déclenchement.</li> <li>2. Energize undervoltage trip. / Energice el disparo por baja tensión. / Mettre le déclencheur sur baisse de tension sous tension.</li> <li>3. De-energize shunt trip. / Desenergice el disparo en derivación. / Mettre le déclencheur shunt.</li> <li>4. Check system for short circuit or overload. / Revise el sistema para ver si encuentra un cortocircuito o una sobrecarga. / Rechercher un court-circuit ou une surcharge dans le système.</li> </ol>
Circuit breaker trips, but no short circuit or overload is evident. / El interruptor se dispara, pero no es evidente un cortocircuito o una sobrecarga. / Le disjoncteur se déclenche, mais aucune évidence de court-circuit ni de surcharge.	<ol style="list-style-type: none"> <li>1. Trip adjustment set too low. / El ajuste de disparo es muy bajo. / Réglage de déclenchement trop bas.</li> <li>2. Voltage is below undervoltage trip setting. / La tensión es inferior al valor de ajuste de disparo por baja tensión. / La tension est inférieure au réglage du déclencheur sur baisse de tension.</li> </ol>	<ol style="list-style-type: none"> <li>1. Adjust trip setting. / Ajuste el disparo. / Ajuster le réglage de déclenchement.</li> <li>2. Check system for low voltage. / Revise el sistema para ver si encuentra tensión baja. / Vérifier si une basse tension est appliquée au système.</li> </ol>
Push-to-trip button will not trip circuit breaker. / El botón de disparo no dispara el interruptor. / Le bouton pousser-pour déclencher ne déclenche pas le disjoncteur.	Circuit breaker already tripped or off (O). / El interruptor ya se encuentra en la posición de disparado o abierto (O). / Le disjoncteur est déjà déclenché ou à l'arrêt (O).	Move circuit breaker handle to reset, then to on (I). / Para restablecerlo, ponga la palanca en la posición de restablecimiento y luego en cerrado (I). / Placer la manette du disjoncteur à réarmement, puis sur marche (I).
Circuit breaker cannot be opened manually. / El interruptor no se puede abrir manualmente. / Le disjoncteur ne peut pas être ouvert manuellement.	Damage to current path. / Está dañada la ruta de corriente. / Trajet de courant endommagé.	Contact local field office. / Póngase en contacto con su distribuidor más cercano. / Contacter le bureau de service local.

Electrical equipment must be installed, operated, serviced, and maintained only by qualified personnel. No responsibility is assumed by Schneider Electric for any consequences arising out of the use of this material.

Schneider Electric and Square D are trademarks and the property of Schneider Electric SE, its subsidiaries, and affiliated companies. All other trademarks are the property of their respective owners.

**Schneider Electric Limited**

Stafford Park 5  
Telford TF3 3BL  
United Kingdom  
www.se.com/uk



**Schneider Electric USA, Inc.**

800 Federal Street  
Andover, MA 01810 USA  
888-778-2733  
www.se.com/us/en/

Solamente el personal calificado deberá instalar, hacer funcionar y prestar servicios de mantenimiento al equipo eléctrico. Schneider Electric no asume responsabilidad alguna por las consecuencias emergentes de la utilización de este material.

Schneider Electric y Square D son marcas comerciales y propiedad de Schneider Electric SE, sus filiales y compañías afiliadas. Todas las otras marcas comerciales son propiedad de sus respectivos propietarios.



*Printed on recycled paper.*

Importado en México por:

**Schneider Electric México, S.A. de C.V.**

Calz. Javier Rojo Gómez 1121-A  
Col. Gpe. del Moral 09300 México, D.F.  
55-5804-5000  
www.se.com/mx/es

Seul un personnel qualifié doit effectuer l'installation, l'utilisation, l'entretien et la maintenance du matériel électrique. Schneider Electric n'assume aucune responsabilité des conséquences éventuelles découlant de l'utilisation de cette documentation.

Schneider Electric et Square D sont des marques commerciales et la propriété de Schneider Electric SE, ses filiales et compagnies affiliées. Toutes les autres marques commerciales sont la propriété de leurs propriétaires respectifs.

**Schneider Electric Industries SAS**

35, rue Joseph Monier  
CS 30323  
F-92506 Rueil Malmaison Cedex  
www.se.com

**Schneider Electric Canada, Inc.**

5985 McLaughlin Road  
Mississauga, ON L5R 1B8 Canada  
800-565-6699  
www.se.com/ca/en