



Circuit Breaker Connection Using the LDCMHU Kit

Conexión del interruptor automático utilizando el kit LDCMHU

Raccordement du disjoncteur à l'aide du kit LDCMHU

Retain for future use. / Conservar para uso futuro. / À conserver pour usage ultérieur.

Kit Contents

- 1 Mounting template assembly
- 1 A phase strap connector
- 1 B phase strap connector
- 1 C phase strap connector
- 1 Bus Bar connection hardware kit, catalog number S36967
- 1 Circuit breaker mounting bracket
- 1 Circuit breaker cover plate
- 1 Cover plate support bracket
- 6 1-in. long T-bolts
- 6 1/4-20 Keps® nuts
- 6 8-32 X 1/2 in. Sems screws
- 2 10-32 X1/2 in. Taptite® screws
- 6 1/4-20 X 1-1/4 in. machine screws
- 6 1/4-20 X 1-3/4 in. machine screws
- 6 1/4 in. dia, flat washers
- 6 1/4 in. dia, lockwashers

Contenido del kit

- 1 Ensamble de la plantilla de montaje
- 1 Conector de cinta de la fase A
- 1 Conector de cinta de la fase B
- 1 Conector de cinta de la fase C
- 1 Kit de herrajes para conexión de las barras de distribución, número de catálogo S36967
- 1 Soporte de montaje del interruptor automático
- 1 Placa protectora del interruptor automático
- 1 Soporte sujetador de la placa protectora
- 6 Tornillos en "T" 1 pulg (25 mm) de largo
- 6 Tuercas Keps® de 1/4-20
- 6 Tornillos SEMS de 8-32 x 1/2
- 2 Tornillos Taptite® de 10-32 x 1/2
- 6 Tornillos de máquina de 1/4-20 x 1-1/4
- 6 Tornillos de máquina de 1/4-20 x 1-3/4
- 6 Roldanas planas de 1/4 de pulg de diámetro
- 6 Roldanas de seguridad de 1/4 de pulg de diámetro

Contenu du kit

- 1 Assemblage du gabarit de montage
- 1 Connecteur à sangle de la phase A
- 1 Connecteur à sangle de la phase B
- 1 Connecteur à sangle de la phase C
- 1 Kit de quincaillerie de raccordement de barres-bus, numéro de catalogue S36967
- 1 Support de montage du disjoncteur
- 1 Plaque de recouvrement du disjoncteur
- 1 Support de montage de la plaque de recouvrement
- 6 Boulons en T de 1 po (25 mm) de longueur
- 6 Écrous Keps® de 1/4-20
- 6 Vis Sems de 8-32 x 1/2 po
- 2 Vis Taptite® de 10-32 X 1/2 po
- 6 Vis mécaniques de 1/4-20 X 1-1/4 po
- 6 Vis mécaniques de 1/4-20 X 1-3/4 po
- 6 Rondelles plates de 1/4 po de diamètre
- 6 Rondelles de sûreté de 1/4 po de diamètre

NOTE: Circuit breakers used in this installation cannot have lugs installed on the line side terminals.

NOTA: Los interruptores automáticos utilizados en esta instalación no pueden tener zapatas instaladas en las terminales del lado de línea.

REMARQUE : Les disjoncteurs utilisés dans cette installation ne peuvent pas avoir de cosses installées sur les bornes du côté ligne.

Precautions

Precauciones

Précautions

⚠ DANGER / PELIGRO / DANGER

HAZARD OF ELECTRIC SHOCK, EXPLOSION, OR ARC FLASH

- Apply appropriate personal protective equipment (PPE) and follow safe electrical work practices. See NFPA 70E or CSA Z462.
- This equipment must only be installed and serviced by qualified electrical personnel.
- Turn off all power supplying this equipment before working on or inside equipment.
- Always use a properly rated voltage sensing device to confirm power is off.
- Replace all devices, doors and covers before turning on power to this equipment.

Failure to follow these instructions will result in death or serious injury.

PELIGRO DE DESCARGA ELÉCTRICA, EXPLOSIÓN O DESTELLO POR ARQUEO

- Utilice equipo de protección personal (EPP) apropiado y siga las prácticas de seguridad en trabajos eléctricos establecidas por su Compañía, consulte la norma 70E de NFPA o Z462 de CSA y NOM-029-STPS.
- Solamente el personal eléctrico calificado deberá instalar y prestar servicio de mantenimiento a este equipo.
- Desenergice el equipo antes de realizar cualquier trabajo dentro o fuera de él.
- Siempre utilice un dispositivo detector de tensión nominal adecuado para confirmar la desenergización del equipo.
- Vuelva a colocar todos los dispositivos, las puertas y las cubiertas antes de energizar este equipo.

El incumplimiento de estas instrucciones podrá causar la muerte o lesiones serias.

RISQUE D'ÉLECTROCUTION, D'EXPLOSION OU D'ÉCLATS D'ARC

- Portez un équipement de protection personnelle (ÉPP) approprié et observez les méthodes de travail électrique sécuritaire. Voir NFPA 70E ou CSA Z462.
- Seul un personnel qualifié doit effectuer l'installation et l'entretien de cet appareil.
- Coupez toutes les alimentations à cet appareil avant d'y travailler.
- Utilisez toujours un dispositif de détection de tension à valeur nominale appropriée pour vous assurer que l'alimentation est coupée.
- Remplacez tous les dispositifs, les portes et les couvercles avant de mettre l'appareil sous tension.

Si ces directives ne sont pas respectées, cela entraînera la mort ou des blessures graves.

Installation

1. Turn off power supplying this equipment before working on or inside equipment.
2. Verify adequate circuit space is available to allow for the installation of the circuit breaker.
3. Install the circuit breaker mounting pan to the panelboard side rail and secure with two 8-32 x 1/2 in. Sems screws (Figure 1, a).

Instalación

1. Desenergice el equipo antes de realizar cualquier trabajo dentro o fuera de él.
2. Compruebe que haya espacio adecuado disponible para permitir la instalación del interruptor automático.
3. Instale la bandeja de montaje del interruptor automático en el riel lateral del tablero y sujétela con dos tornillos SEMS de 8-32 x 1/2 (figura 1, a).

Installation

1. Couper toute alimentation de l'appareil avant d'y travailler.
2. Vérifier que le panneau dispose de suffisamment d'espace pour permettre l'installation du disjoncteur.
3. Installer la cuve de montage du disjoncteur sur le rail du côté panneau de distribution et la fixer à l'aide de deux vis Sems de 8-32 x 1/2 po (figure 1, a).

Figure / Figura / Figure 1 : Install Mounting Pan / Instalación de la bandeja de montaje / Installation de la cuve de montage

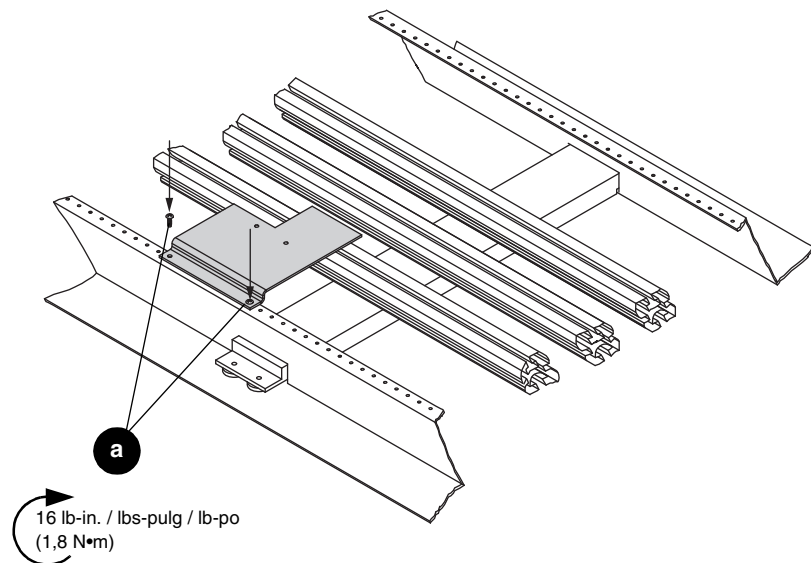

4. Install the three phase strap connectors loosely to the panel bus bars (**Figure 2, a**)
- For panels with extruded-style bus bars, use the T-bolts and Keps nuts (**b-c**)
 - For panels with laminated bus bars, use 1/4-20 machine screws and 1/4 in. flat and lock washers (**d**).

NOTE: All assembly illustrations show the extruded-style bus bars with T-bolts and Keps nuts.

4. Instale, sin apretar, los tres conectores de cinta de las fases en las barras de distribución del tablero (**figura 2, a**).
- Para los tableros con barras extruidas, use los tornillos en "T" y las tuercas Keps (**b - c**)
 - Para los tableros con barras laminadas, utilice tornillos de máquina de 1/4-20 y roldanas planas y de seguridad de 1/4 pulg. (**d**).

NOTA: Todas las ilustraciones de ensambles muestran las barras extruidas con tornillos en "T" y tuercas Keps.

4. Installer, sans serrer, les trois connecteurs à sangle de phase sur les barres-bus du panneau (**figure 2, a**)
- Pour les panneaux munis de barres-bus de type extrudé, utiliser des boulons en T et des écrous Keps (**b-c**)
 - Pour les panneaux munis de barres-bus stratifiées, utiliser des vis mécaniques de 1/4-20 et des rondelles plates et rondelles de sûreté de 1/4 po (**d**).

REMARQUE : Toutes les illustrations d'assemblage montrent les barres-bus de type extrudé avec les boulons en T et les écrous Keps.

Figure / Figura / Figure 2 : Install Phase Strap Connectors / Instalación de los conectores de cinta de las fases / Installation des connecteurs à sangle de phase

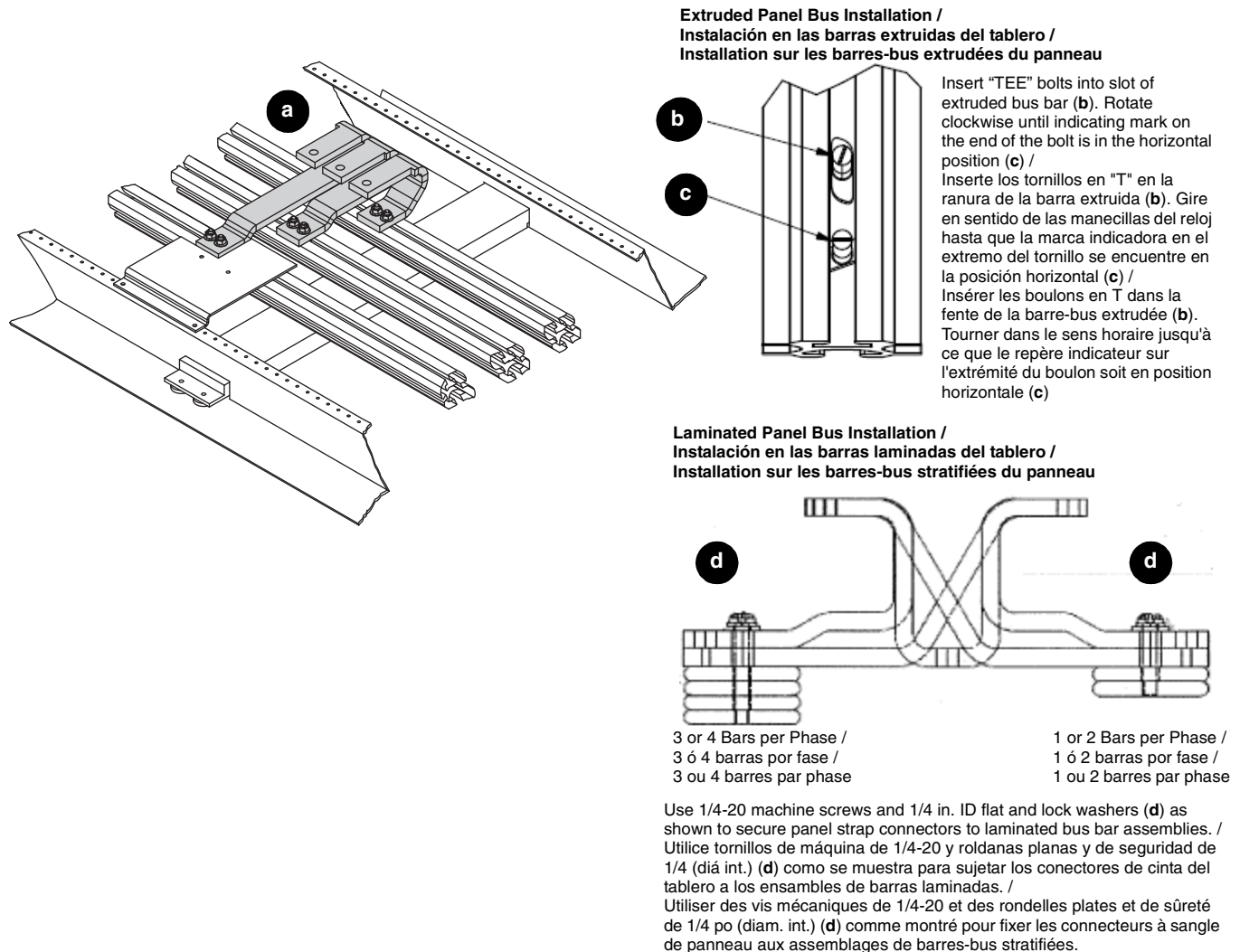

- | | | |
|--|--|--|
| <p>5. Install the template on the panel side rail directly across from where the circuit breaker mounting pan is installed (Figure 3, a). Slide the circuit breaker terminal bolts (b, supplied with circuit breaker) through the holes in the template and through the strap connectors.</p> <p>6. Adjust the strap connectors so the holes on the template align with the holes on the strap connectors (c). Tighten the nuts or bolts (d).</p> <p>7. Remove and retain the circuit breaker terminal bolts (b). Remove and discard the template (a).</p> | <p>5. Instale la plantilla en el riel lateral del tablero directamente enfrente de donde está instalada la bandeja de montaje del interruptor automático (figura 3, a). Deslice los tornillos del interruptor automático (b, provistos con el interruptor) a través de los agujeros en la plantilla y por los conectores de cinta.</p> <p>6. Ajuste los conectores de cinta de manera que los agujeros en la plantilla se alineen con los agujeros en los conectores de cinta (c). Apriete las tuercas o tornillos (d).</p> <p>7. Retire y guarde los tornillos de terminal del interruptor automático (b). Retire y deseche la plantilla (a).</p> | <p>5. Installer le gabarit sur le rail latéral du panneau, directement en face de l'endroit où la cuve de montage du disjoncteur est installée (figure 3, a). Engager les boulons de bornes de disjoncteur (b, fournis avec le disjoncteur) dans les trous du gabarit et à travers les connecteurs à sangle.</p> <p>6. Ajuster les connecteurs à sangle de sorte que les trous du gabarit s'alignent avec les trous des connecteurs à sangle (c). Serrer les écrous ou boulons (d).</p> <p>7. Retirer et mettre de côté les boulons de bornes du disjoncteur (b). Retirer et jeter le gabarit (a).</p> |
|--|--|--|

Figure / Figura / Figure 3 : Adjust Phase Strap Connectors / Ajuste de los conectores de cinta de las fases / Ajustement des connecteurs à sangle de phase

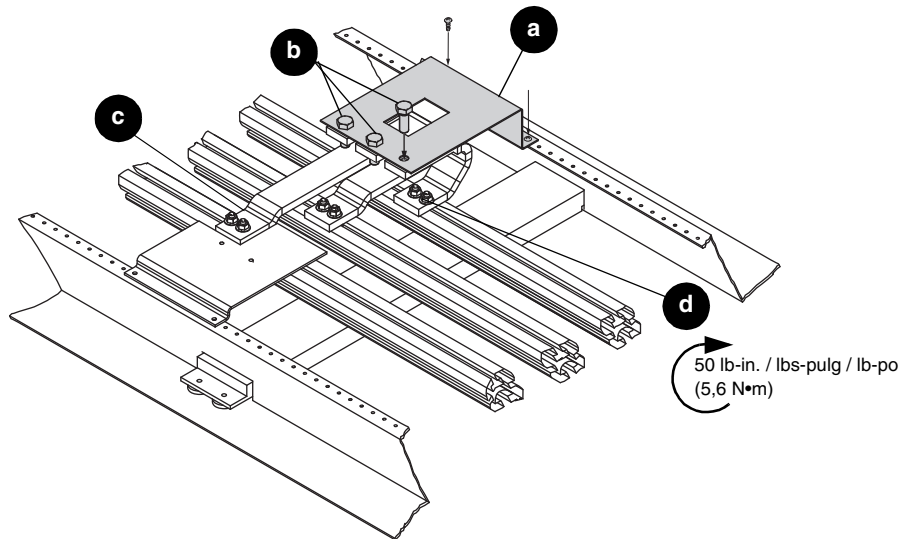

- | | | |
|---|--|---|
| <p>8. Remove the circuit breaker lug shield cover (Figure 4, a).</p> <p>9. Loosely secure the circuit breaker on the mounting pan with M5 X 85 mounting screws (b, supplied with the circuit breaker).</p> <p>10. Secure the circuit breaker line terminals to the phase strap connectors using the M10 X 25 circuit breaker terminal bolts (c, supplied with circuit breaker).</p> <p>11. Tighten the circuit breaker mounting screws.</p> <p>12. Install the cover plate support bracket (d).</p> | <p>8. Retire la cubierta protectora de zapatas del interruptor automático (figura 4, a).</p> <p>9. Fije sin apretar el interruptor automático en la bandeja de montaje con tornillos de montaje M5 X 85 (b, provistos con el interruptor).</p> <p>10. Fije las terminales de línea del interruptor automático a los conectores de cinta de las fases usando los tornillos de terminal M10 X 25 del interruptor (c, provistos con el interruptor automático).</p> <p>11. Apriete los tornillos de montaje del interruptor automático.</p> <p>12. Instale el soporte sujetador (d) de la placa protectora.</p> | <p>8. Retirer le couvercle de protection des cosses du disjoncteur (figure 4, a).</p> <p>9. Fixer, sans serrer, le disjoncteur sur la cuve de montage à l'aide de vis de montage M5 X 85 (b, fournies avec le disjoncteur).</p> <p>10. Fixer les bornes de ligne du disjoncteur aux connecteurs à sangle de phase à l'aide des boulons de bornes M10 X 25 pour disjoncteur (c, fournis avec le disjoncteur).</p> <p>11. Serrer les vis de montage du disjoncteur.</p> <p>12. Installer le support (d) de la plaque de recouvrement.</p> |
|---|--|---|

Figure / Figura / Figure 4 : Install Circuit Breaker / Instalación del interruptor automático / Installation du disjoncteur

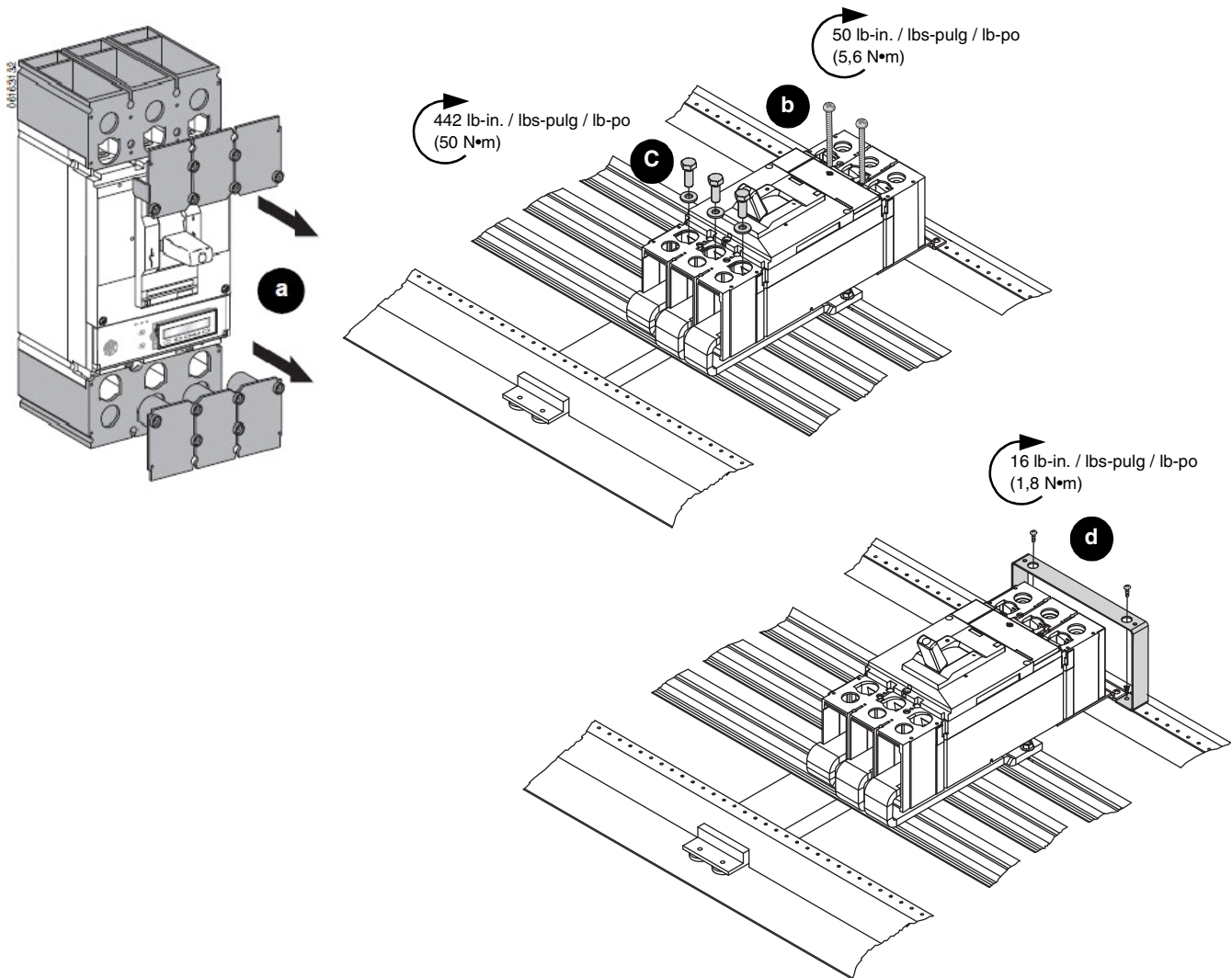

13. Replace the circuit breaker lug shield covers (**Figure 5, a**).

14. Install the circuit breaker cover plate (**b**) by securing to the side rail of the panel (**c**) and to the cover support bracket (**d**).

13. Vuelva a colocar las placas protectoras de zapatas del interruptor automático (**figura 5, a**).

14. Instale la placa protectora (**b**) del interruptor automático fijándola al riel lateral del tablero (**c**) y al soporte sujetador de la placa (**d**).

13. Remplacer les couvercles de protection des cosses du disjoncteur (**figure 5, a**).

14. Installer la plaque de recouvrement du disjoncteur (**b**) en la fixant au rail latéral du panneau (**c**) et au support de la plaque (**d**).

Figure / Figura / Figure 5 : Install Cover Plate / Instalación de la placa protectora / Installation de la plaque de recouvrement

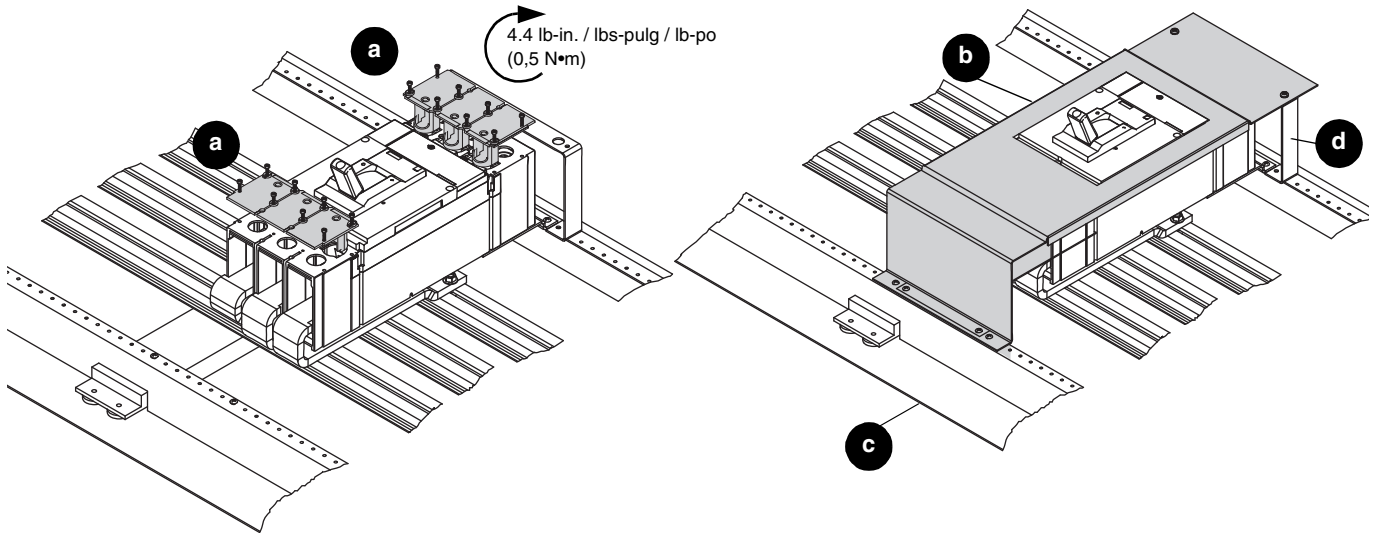

15. Verify that all tools have been removed and that the panelboard is clean. Replace all devices, doors and covers which were removed before turning on power to this equipment.

15. Verifique que se hayan retirado todas las herramientas y que no haya quedado material extraño dentro del tablero. Vuelva a colocar todos los dispositivos, las puertas y las cubiertas que fueron desmontados antes de energizar este equipo.

15. S'assurer que tous les outils ont été enlevés et que le panneau de distribution est propre. Remplacer tous les dispositifs, portes et couvercles qui ont été retirés avant de mettre cet appareil sous tension.

Electrical equipment should be installed, operated, serviced, and maintained only by qualified personnel. No responsibility is assumed by Schneider Electric for any consequences arising out of the use of this material.

Schneider Electric and Square D are trademarks owned by Schneider Electric Industries SAS or its affiliated companies. All other trademarks are the property of their respective owners

Schneider Electric USA, Inc.

800 Federal Street
Andover, MA 01810 USA
888-778-2733
www.schneider-electric.us

Solamente el personal calificado deberá instalar, hacer funcionar y prestar servicios de mantenimiento al equipo eléctrico. Schneider Electric no asume responsabilidad alguna por las consecuencias emergentes de la utilización de este material.

Schneider Electric y Square D son marcas comerciales de Schneider Electric Industries SAS o sus compañías afiliadas. Todas las otras marcas comerciales son propiedad de sus respectivos propietarios.

Importado en México por:

Schneider Electric México, S.A. de C.V.

Av. Ejercito Nacional No. 904
Col. Palmas, Polanco 11560 México, D.F.
55-5804-5000
www.schneider-electric.com.mx

Seul un personnel qualifié doit effectuer l'installation, l'utilisation, l'entretien et la maintenance du matériel électrique. Schneider Electric n'assume aucune responsabilité des conséquences éventuelles découlant de l'utilisation de cette documentation.

Schneider Electric et Square D sont des marques commerciales de Schneider Electric Industries SAS ou de ses compagnies affiliées. Toutes les autres marques commerciales utilisées dans ce document sont la propriété de leurs propriétaires respectifs.

Schneider Electric Canada, Inc.

5985 McLaughlin Road
Mississauga, ON L5R 1B8 Canada
800-565-6699
www.schneider-electric.ca