



Replaces / Reemplaza / Remplace 30072-009-63D and 30072-009-64C 07/1989

## Flange-Mounted, Variable-Depth Disconnect Switches Desconectadores seccionadores de profundidad variable, montados en brida

### Sectionneurs à profondeur variable montés sur bride

Retain for future use. / Conservar para uso futuro. / À conserver pour usage ultérieur.

Class Clase Classe	Type Tipo Type	A
9422	TF1, TF2, TF3	200

#### Introduction

This bulletin contains installation instructions for Class 9422 Type TF1, TF2, and TF3 flange-mounted disconnect switches. These switches mount either on the right or left flange, or on the center control channel in a multi-door enclosure. The kit contains a 200 A disconnect switch and a variable-depth operating mechanism.

**NOTE:** The numbered items in the figures are defined in Table 6 on page 9.

#### Introducción

Este boletín contiene las instrucciones de instalación para los desconectadores seccionadores, montados en brida, clase 9422 tipos TF1, TF2 y TF3. Estos desconectadores se montan en la brida derecha o izquierda, o bien en el canal de control intermedio en un gabinete de puertas múltiples. El kit contiene un desconectador seccionador de 200 A y un mecanismo de funcionamiento de profundidad variable.

**NOTA:** Los elementos numerados en las figuras se definen en la tabla 6 en la página 9.

#### Introduction

Ce bulletin contient les directives d'installation des sectionneurs montés sur bride classe 9422, types TF1, TF2 et TF3. Ces sectionneurs se montent soit sur la bride de droite, soit sur celle de gauche, ou sur le canal de contrôle central d'un coffret à plusieurs portes. Le kit contient un sectionneur de 200 A et un mécanisme de fonctionnement à profondeur variable.

**REMARQUE :** Les articles numérotés des figures sont définis au tableau 6 à la page 9.

## ⚠ DANGER / PELIGRO / DANGER

### HAZARD OF ELECTRIC SHOCK, EXPLOSION, OR ARC FLASH

- Apply appropriate personal protective equipment (PPE) and follow safe electrical work practices. See NFPA 70E.
- This equipment must only be installed and serviced by qualified electrical personnel.
- Never operate energized switch with door open.
- Turn off switch before removing or installing fuses or making load side connections.
- Always use a properly rated voltage sensing device at all line and load fuse clips to confirm switch is off.
- Turn off power supplying switch before doing any other work on or inside switch.
- Do not use renewable link fuses in fused switches.

**Failure to follow these instructions will result in death or serious injury.**

### PELIGRO DE DESCARGA ELÉCTRICA, EXPLOSIÓN O DESTELLO POR ARQUEO

- Utilice equipo de protección personal (EPP) apropiado y siga las prácticas de seguridad en trabajos eléctricos establecidas por su Compañía, consulte la norma 70E de NFPA y NOM-029-STPS.
- Solamente el personal eléctrico especializado deberá instalar y prestar servicio de mantenimiento a este equipo.
- Nunca haga funcionar el desconectador energizado con la puerta abierta.
- Desconecte el seccionador antes de retirar o instalar los fusibles o realizar las conexiones del lado de carga.
- Siempre utilice un dispositivo detector de tensión nominal adecuado en todos los clips para fusibles en los lados de línea y carga para confirmar la desenergización del desconectador.
- Desenergice el desconectador antes de realizar cualquier otro trabajo dentro o fuera de él.
- No use fusibles renovables en los desconectadores fusibles.

**El incumplimiento de estas precauciones podrá causar la muerte o lesiones serias.**

### RISQUE D'ÉLECTROCUTION, D'EXPLOSION OU D'ÉCLAIR D'ARC

- Portez un équipement de protection personnelle (ÉPP) approprié et observez les méthodes de travail électrique sécuritaire. Voir NFPA 70E.
- Seul un personnel qualifié doit effectuer l'installation et l'entretien de cet appareil.
- Ne faites jamais fonctionner le sectionneur sous tension avec la porte ouverte.
- Mettez le sectionneur hors tension avant d'enlever ou d'installer des fusibles ou de faire des raccordements sur le côté charge.
- Utilisez toujours un dispositif de détection de tension à valeur nominale appropriée sur tous les porte-fusibles du côté ligne et charge pour s'assurer que le sectionneur soit hors tension.
- Coupez l'alimentation du sectionneur avant d'y faire tout autre travail.
- N'utilisez pas de fusibles à élément remplaçable dans les sectionneurs à fusibles.

**Si ces directives ne sont pas respectées, cela entraînera la mort ou des blessures graves.**

## Installation

The operating mechanism is assembled for mounting on the right flange with the switch on the left, as shown in Figure 1 on page 4. For mounting on the left flange with the switch on the right, see "Conversion Procedure" beginning on page 8.

**NOTE:** If using a 9422D2 dual or remote adapter kit with this switch, review the adapter kit instructions before following the procedure below.

To install the disconnect switch:

1. Determine the distance (**D**) from the handle mechanism mounting surface to the disconnect switch mounting surface. See Figure 1 on page 4.
2. Select one of the rod assemblies (5) as the operating rod, and cut to length **L**. For Type TF1 and TF2:  
 $L = D - 3.625 \text{ in. (92 mm)}$   
For Type TF3:  
 $L = D - 3.75 \text{ in. (95 mm)}$   
See Figure 2 on page 5.
3. Turn the drive pin so that the correct stamping appears above the tapped hole, either RH (right-hand mounting) or LH (left-hand mounting).
4. Screw in the rod **ten** full turns.
5. Use the other rod assembly (5) as the stiffener rod. Refer to Figures 1 and 2 on pages 4 and 5. Cut to length **L**:  
 $L = D - T - 5.63 \text{ in. (143 mm)}$
6. Referring to the handle mechanism instruction sheet, locate the vertical centerline of the handle mechanism.
7. Locate and drill the mounting holes according to Figures 1 and 3 on pages 4 and 5.
8. Mount the disconnect switch assembly. For Type TF1 and TF2 use 1/4-20 x 3/8 screws. For Type TF3 use 5/16-18 x 1/2 screws (4).

## Instalación

El mecanismo de funcionamiento viene preparado para montarse en el borde derecho con el desconectador a la izquierda tal como se muestra en la figura 1 en la página 6. Si desea montarlo en el borde izquierdo con el interruptor a la derecha, siga el "Procedimiento de conversión" en la página 8.

**NOTA:** Si se usa un kit de adaptador remoto o doble 9422D2 con este seccionador, repase las instrucciones del kit antes de seguir con el procedimiento a continuación.

Para instalar el desconectador:

1. Determine la distancia (**D**) desde la superficie de montaje del mecanismo de la palanca hasta la superficie de montaje del interruptor desconectador. Vea la figura 1 en la página 4.
2. Seleccione uno de los ensambles de varilla (5) como la varilla de funcionamiento y córtela en la medida **L**. Para los tipos TF1 y TF2:  
 $L = D - 92 \text{ mm (3,625 pulg.)}$   
Para el tipo TF3:  
 $L = D - 95 \text{ mm (3,75 pulg.)}$   
Consulte la figura 2 en la página 5.
3. Gire el pasador de accionamiento de manera que el estampado correcto se vea por encima del agujero roscado, ya sea RH (montaje en el lado derecho) o LH (montaje en el lado izquierdo).
4. Atornille la varilla dándole **diez** vueltas.
5. Utilice el otro ensamble de varilla (5) como la varilla de refuerzo. Consulte las figuras 1 y 2 en las páginas 4 y 5. Corte en la medida **L**:  
 $L = D - T - 143 \text{ mm (5,63 pulg.)}$
6. Consultando la hoja de instrucciones del mecanismo de la palanca, localice la línea central vertical del mecanismo de la palanca.
7. Localice y perfore los agujeros de montaje de acuerdo con las figuras 1 y 3 en las páginas 4 y 5.
8. Monte el ensamble de desconectador seccionador. Para los tipos TF1 y TF2 use tornillos de 1/4-20 x 3/8. Para los tipos TF3 use tornillos de 5/16-18 x 1/2 (4).

## Installation

Le mécanisme de fonctionnement est assemblé pour un montage sur la bride droite avec le sectionneur sur la gauche comme indiqué dans la figure 1 à la page 6. Pour un montage sur la bride gauche avec le sectionneur sur la droite, voir la « Procédure de conversion » à la page 8.

**REMARQUE :** En cas d'utilisation d'un kit d'adaptateur double ou à distance 9422D2 avec ce sectionneur, consulter les directives du kit d'adaptateur avant d'entreprendre la procédure ci-dessous.

Pour installer le sectionneur :

1. Déterminer la distance (**D**) de la surface de montage du mécanisme de la manette à la surface de montage du sectionneur. Voir la figure 1 à la page 4.
2. Sélectionner un des assemblages de tiges (5) comme tige de fonctionnement et couper à la longueur **L**. Pour les types TF1 et TF2 :  
 $L = D - 92 \text{ mm (3,625 po.)}$   
Pour le type TF3 :  
 $L = D - 95 \text{ mm (3,75 po.)}$   
Voir la figure 2 à la page 5.
3. Tourner la goupille d'entraînement de sorte que le poinçonnage correct apparaisse au-dessus du trou taraudé, soit RH (montage pour la main droite), soit LH (montage pour la main gauche).
4. Visser la tige sur **dix** tours complets.
5. Utiliser l'autre assemblage de tige (5) comme tige de renfort. Se reporter aux figures 1 et 2 aux pages 4 et 5. Couper à la longueur **L** :  
 $L = D - T - 143 \text{ mm (5,63 po.)}$
6. En consultant la fiche de directives pour le mécanisme de la manette, trouver la ligne centrale verticale du mécanisme de la manette.
7. Trouver et percer les trous de montage conformément aux figures 1 et 3 aux pages 4 et 5.
8. Monter l'assemblage du sectionneur. Pour les types TF1 et TF2, utiliser des vis de 1/4-20 x 3/8 po. Pour le type TF3, utiliser des vis de 5/16-18 x 1/2 po (4).

Continued on next page / Continúa en la siguiente página / Page suivante

- |   |  |   |
|---|--|---|
| <p>9. Install the load fuse base assembly (3), if supplied. For Type TF1 and TF2 use 1/4-20 x 3/8 screws. For Type TF3 use 1/4-20 x 1/2 screws (9).</p> <p>10. Install the handle mechanism according to the handle mechanism instruction bulletin (30072-303-10).</p> <p>11. Place the nut (8) on the stiffener rod and screw the rod into the stiffener bracket <i>no more than eight</i> full turns.</p> | <p>9. Instale el ensamble (3) de la base de fusibles del lado de carga, si fue provisto. Para los tipos TF1 y TF2 use tornillos de 1/4-20 x 3/8. Para el tipo TF3 use tornillos de 1/4-20 x 1/2 (9).</p> <p>10. Instale el mecanismo de la palanca de acuerdo con las instrucciones del boletín que lo acompaña (30072-303-10).</p> <p>11. Coloque la tuerca (8) en la varilla de refuerzo y atornille la varilla en el soporte de refuerzo <i>no más de ocho</i> vueltas.</p> | <p>9. Installer l'assemblage (3) de la base du fusible de charge, si fourni. Pour les types TF1 et TF2, utiliser des vis de 1/4-20 x 3/8 po. Pour le type TF3, utiliser des vis de 1/4-20 x 1/2 po (9).</p> <p>10. Installer le mécanisme de la manette conformément aux directives d'utilisation du mécanisme (30072-303-10).</p> <p>11. Placer l'écrou (8) sur la tige de renfort et visser la tige dans le support de renfort <i>sans effectuer plus de huit</i> tours complets.</p> |
|---|--|---|

### CAUTION / PRECAUCIÓN / ATTENTION

<p><b>EQUIPMENT DAMAGE</b></p> <p>Do not screw the stiffener rod into the stiffener bracket more than <b>eight</b> full turns.</p> <p><b>Failure to follow these instructions can result in damage to the operating mechanism spring assembly.</b></p>	<p><b>PELIGRO DE DAÑO AL EQUIPO</b></p> <p>No atornille la varilla de refuerzo en el soporte de refuerzo más de <b>ocho</b> vueltas completas.</p> <p><b>El incumplimiento de estas instrucciones puede causar daño al ensamble de resorte del mecanismo de funcionamiento.</b></p>	<p><b>RISQUE DE DOMMAGES MATÉRIELS</b></p> <p>Ne vissez pas la tige de renfort dans le support de renfort sur plus de <b>huit</b> tours complets.</p> <p><b>Si cette directive n'est pas respectée, cela peut entraîner des dommages matériels pour l'assemblage du ressort du mécanisme de fonctionnement.</b></p>
--	---	---

- |  |  |   |
|--|--|---|
| <p>12. Insert the stiffener coupling (6) through the side of the handle stiffener bracket at point J (see Figures 4 and 5 on page 6).</p> <p>13. Connect the stiffener rod to the stiffener coupling with the cotter pin (7).</p> <p>14. Tighten the nut (8) and bend the cotter pin on the stiffener rod.</p> | <p>12. Inserte el acoplador de refuerzo (6) por el costado del soporte de refuerzo de la palanca en el punto J (consulte las figuras 4 y 5 en la página 6).</p> <p>13. Conecte la varilla de refuerzo en el acoplador de refuerzo con el pasador de chaveta (7).</p> <p>14. Apriete la tuerca (8) y doble el pasador de chaveta en la varilla de refuerzo.</p> | <p>12. Insérer le coupleur de renfort (6) dans le côté du support de renfort de la manette au point J (voir les figures 4 et 5 à la page 6).</p> <p>13. Raccorder la tige de renfort au coupleur de renfort à l'aide de la goupille fendue (7).</p> <p>14. Serrer l'écrou (8) et courber la goupille fendue sur la tige de renfort.</p> |
|--|--|---|

Figure / Figura / Figure 1 : Mounting Locations and Dimensions / Ubicaciones y dimensiones de montaje /  
 Dimensions et emplacements de montage

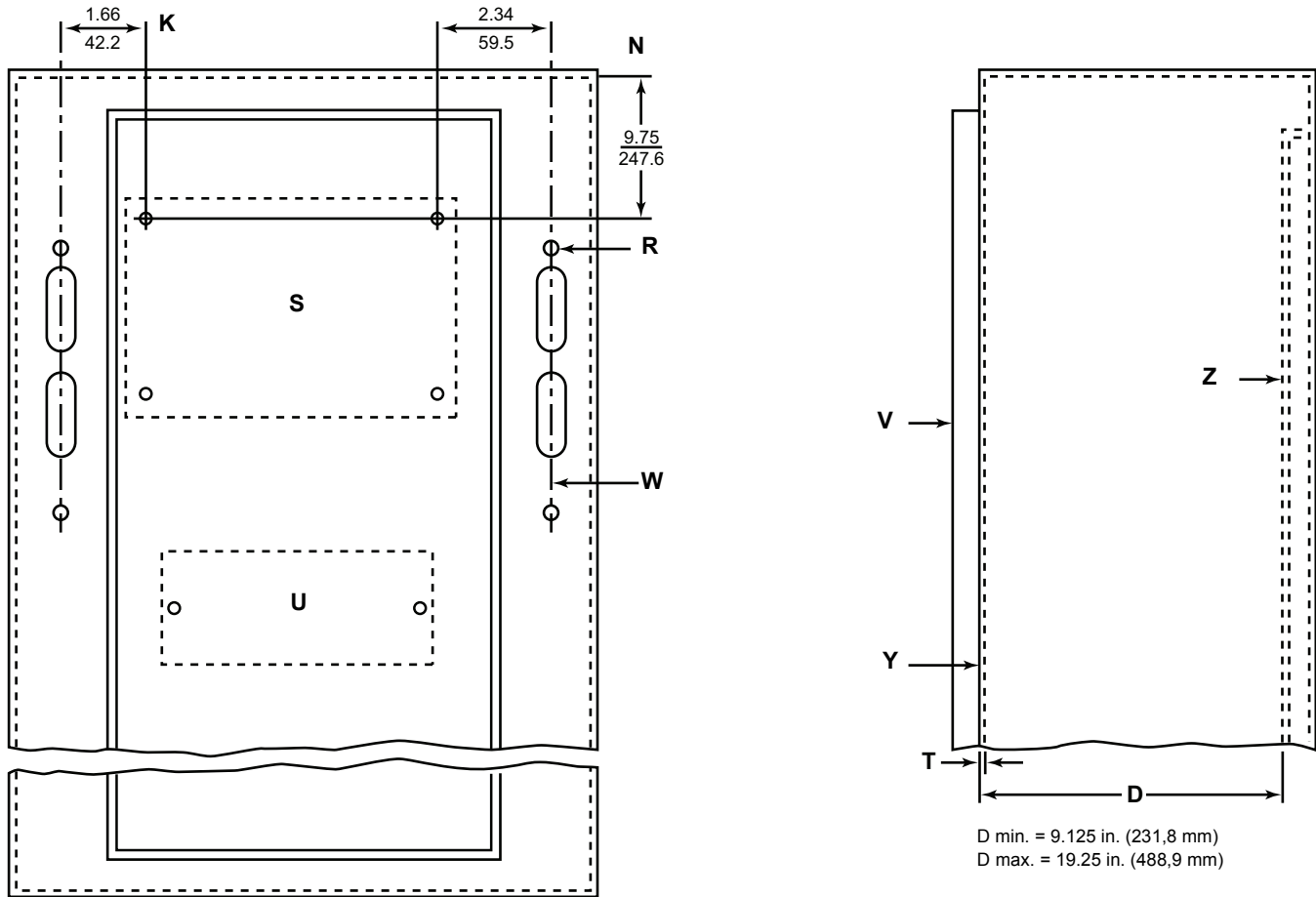
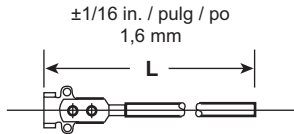

Table / Tabla / Tableau 1 : Legend / Leyenda / Légende

<b>D</b>	Distance from the handle mechanism mounting surface to the disconnect switch mounting surface.	Distancia desde la superficie de montaje del mecanismo de la palanca hasta la superficie de montaje del desconectador seccionador.	Distance de la surface de montage du mécanisme de la manette jusqu'à la surface de montage du sectionneur.
<b>K</b>	Alternate left-hand mounting	Montaje alternativo en el lado izquierdo	Montage alternatif pour la main gauche
<b>N</b>	Minimum distance to wall or barrier, to ensure adequate wire bending space when the maximum wire size is used. Refer to the applicable code or standard for your particular application.	Distancia mínima a la pared o barrera, para asegurarse de que haya espacio adecuado para el doblado de los cables cuando se usa el tamaño máximo de conductor. Consulte la norma o código aplicable para su aplicación particular.	Distance minimale au mur ou à la cloison, pour assurer un espace de courbure des fils adéquat quand un fil de calibre maximum est employé. Se reporter au code ou à la norme en vigueur pour une application particulière.
<b>R</b>	See handle mechanism bulletin for proper drilling.	Consulte el boletín del mecanismo de la palanca para realizar las perforaciones correctas.	Voir les directives d'utilisation du mécanisme de la manette pour un perçage approprié.
<b>S</b>	Disconnect switch	Desconectador seccionador	Sectionneur
<b>T</b>	Flange thickness	Espesor de la brida	Épaisseur de la bride
<b>U</b>	Load fuse base, if supplied	Base de fusibles del lado de carga, si fue provista	Base du fusible de charge, si fournie
<b>V</b>	Door	Puerta	Porte
<b>W</b>	Vertical centerline of handle mechanism drilling	Línea central vertical de perforación del mecanismo de la palanca	Ligne centrale verticale de perçage du mécanisme de la manette
<b>Y</b>	Handle mounting surface	Superficie de montaje de la palanca	Surface de montage de la manette
<b>Z</b>	Disconnect switch mounting surface	Superficie de montaje del desconectador seccionador	Surface de montage du sectionneur

Figure / Figura / Figure 2 : Operating Rod / Varilla de funcionamiento / Tige de fonctionnement



For length T, see Figure 1 on page 4.

Para la medida T, consulte la figura 1 en la página 4.

Pour la longueur T, voir la figure 1 à la page 4.

Figure / Figura / Figure 3 : Drilling Dimensions for Disconnect Switch and Load Fuse Base / Medidas de perforación para el desconectador seccionador y base de fusibles del lado de carga / Dimensions de perçage pour le sectionneur et la base du fusible de charge

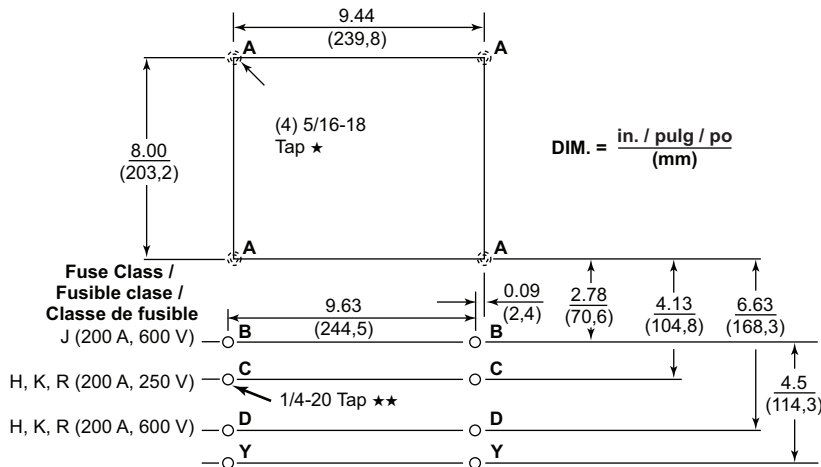

**NOTE:**

\* 5/16-18 tap must be extruded in 11 gauge or thinner.

\*\* 1/4-20 tap must be extruded in 13 gauge or thinner.

**NOTA:**

\* El agujero con rosca de tamaño 5/16-18 debe perforarse en material de calibre 11 o más delgado.

\*\* El agujero con rosca de tamaño 1/4-20 debe perforarse en material de calibre 13 o más delgado.

**REMARQUE :**

\* Le trou de 5/16-18 doit être taraudé dans un matériel de calibre 11 ou plus mince.

\*\* Le trou de 1/4-20 doit être taraudé dans un matériel de calibre 13 ou plus mince.

Table / Tabla / Tableau 2 : Fuse Ratings / Valores nominales de los fusibles / Valeurs nominales de fusible

Switch Type / Tipo de desconectador seccionador / Type de sectionneur	Maximum Current and Voltage / Tensión y corriente máx. / Tension et courant max.	Fuse Class / Clase de fusible / Classe de fusible	Drilling / Perforación / Perçage (Figure / figura / figure 4)
TF1	—	Unfused	A
TF2	200 A, 600 V	Class H, K, R	A & C
	200 A, 600 V	Class H, K, R	A & D
	200 A, 600 V	Class J	A & B
TF3	400 A, 600 V	Class J	A, B & Y

Figure / Figura / Figure 4 : Types TF1 and TF2 Disconnect Switches / Desconectadores seccionadores tipos TF1 y TF2 /  
 Sectionneurs types TF1 et TF2

Left Hand Operation  
 Funcionamiento del  
 lado izquierdo  
 Fonctionnement de la  
 main gauche

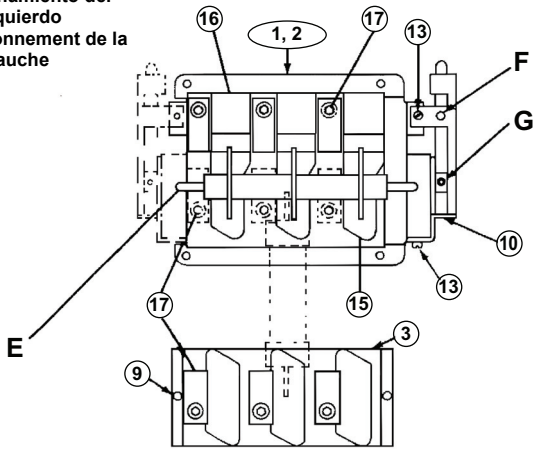

Right Hand  
 Operation  
 Funcionamiento del  
 lado derecho  
 Fonctionnement de  
 la main droite

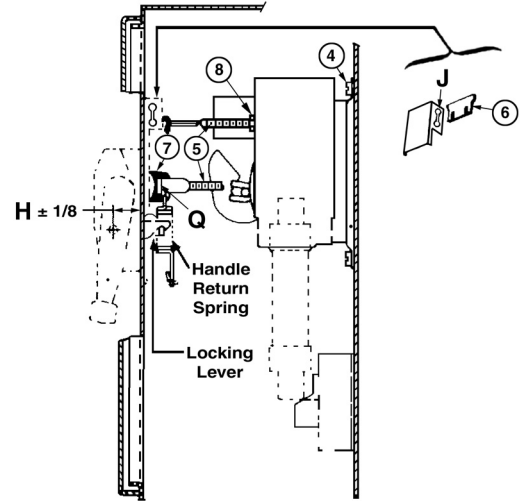
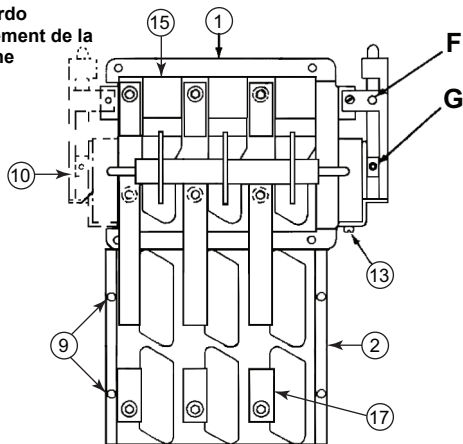

Figure / Figura / Figure 5 : Type TF3 Disconnect Switch / Desconectador seccionador tipo TF3 / Sectionneur type TF3

Left Hand Operation  
 Funcionamiento del  
 lado izquierdo  
 Fonctionnement de la  
 main gauche



Right Hand Operation  
 Funcionamiento del  
 lado derecho  
 Fonctionnement de la  
 main droite

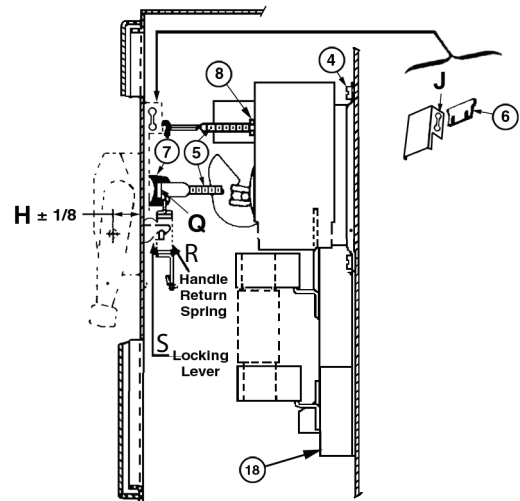

Table / Tabla / Tableau 3 : Legend / Leyenda / Légende

E	Bail arm	Brazo de gancho	Bras-étrier
F	Stiffener bracket	Soporte de refuerzo	Support de renfort
G	Drive pin	Pasador de accionamiento	Goupille d'entraînement
H	Distance from the center of the handle-lock hole to the mounting surface [1]	Distancia desde el centro del agujero del bloqueo de la palanca hasta la superficie de montaje [1]	Distance du centre du trou de la manette de verrouillage à la surface de montage [1]
J	Stiffener coupling location	Ubicación del acoplador de refuerzo	Emplacement du coupleur de renfort
Q	Cotter pin location	Ubicación del pasador de chaveta	Emplacement de la goupille fendue
R	Handle return spring	Resorte de retorno de la palanca	Ressort de rappel de la manette
S	Locking lever	Palanca de bloqueo	Levier de verrouillage

<sup>1</sup> Check at both the On and Off positions. / Compruebe ambas posiciones de cerrado (I/ON) y abierto (O/OFF). / Vérifier aux deux positions, marche et arrêt.

Adjustment

Ajuste

Réglage

**⚠ DANGER / PELIGRO / DANGER**

**HAZARD OF ELECTRIC SHOCK, EXPLOSION, OR ARC FLASH**

Turn off all power supplying this equipment before working on it.

**Failure to follow these instructions will result in death or serious injury.**

**PELIGRO DE DESCARGA ELÉCTRICA, EXPLOSIÓN O DESTELLO POR ARQUEO**

Desenergice el equipo antes de realizar cualquier trabajo en él.

**El incumplimiento de esta instrucción podrá causar la muerte o lesiones serias.**

**RISQUE D'ÉLECTROCUTION, D'EXPLOSION OU D'ÉCLAIR D'ARC**

Coupez toutes les alimentations à cet appareil avant d'y travailler.

**Si cette directive n'est pas respectée, cela entraînera la mort ou des blessures graves.**

To adjust the disconnect switch, refer to Figure 5 on page 6.

1. For **right-hand** operation, place the handle mechanism in the On position. For **left-hand** operation, place the handle mechanism in the Off position.
2. Connect the operating rod to the handle linkage with the cotter pin (7) at point Q, but do **not** bend the cotter pin.
3. Check the handle to ensure that free play is approximately equal: Measure the distance (H) from the center of the lock-on hole in the handle to the handle-mounting surface in both the On and Off positions—but before checking the Off position, depress the locking lever.
4. To **increase** distance H in the Off position, turn the operating rod into the drive pin; to **decrease** distance H, turn the rod out of the drive pin.
5. Add the handle return spring from the handle kit and bend the cotter pin. See Figures 4 and 5 on page 6.

These disconnect switches are designed to be used with the following accessories: electrical interlocks 9999R8 and 9999R9.

Para ajustar el desconectador seccionador, consulte la figura 5 en la página 6.

1. Para el funcionamiento del **lado derecho**, coloque el mecanismo de la palanca en la posición de cerrado (I/ON). Para el funcionamiento del **lado izquierdo**, coloque el mecanismo de la palanca en la posición de abierto (O/OFF).
2. Conecte la varilla de funcionamiento en la unión de la palanca con el pasador de chaveta (7) en el punto Q, pero **no** doble el pasador de chaveta.
3. Revise la palanca y asegúrese de que haya espacio suficiente. Mida la distancia (H) desde el centro del agujero de la posición de bloqueo ON en la palanca hasta la superficie de montaje de la palanca en ambas posiciones ON y OFF, pero antes de comprobar la posición de abierto (O/OFF), oprima la palanca de bloqueo.
4. Para **augmentar** la distancia H en la posición (O/OFF), gire la varilla de funcionamiento hacia dentro del pasador de chaveta; para **disminuir** la distancia H, gire la varilla hacia fuera del pasador de accionamiento.
5. Agregue el resorte de retorno de la palanca del kit de la palanca y doble el pasador de chaveta. Vea las figuras 4 y 5 en la página 6.

Los desconectadores seccionadores han sido diseñados para usarse con los siguientes accesorios: enclavamientos eléctricos 9999R8 y 9999R9.

Pour régler le sectionneur, se reporter à la figure 5 à la page 6.

1. Pour un fonctionnement **de la main droite**, mettre le mécanisme de la manette en position de marche (I/ON). Pour un fonctionnement **de la main gauche**, mettre le mécanisme de la manette en position d'arrêt (O/OFF).
2. Raccorder la tige de fonctionnement à la tringlerie de la manette à l'aide de la goupille fendue (7) au point Q, mais **ne pas** courber la goupille fendue.
3. Vérifier la manette pour s'assurer que le jeu libre soit approximativement égal : Mesurer la distance (H) du centre du trou de verrouillage de la surface de montage de la manette dans les deux positions, marche et arrêt, mais avant de vérifier la position d'arrêt, appuyer sur le levier de verrouillage.
4. Pour **augmenter** la distance H en position d'arrêt, tourner la tige de fonctionnement dans la goupille d'entraînement ; pour **diminuer** la distance H, tourner la tige hors de la goupille d'entraînement.
5. Ajouter le ressort de rappel de la manette du kit de la manette et courber la goupille fendue. Voir les figures 4 et 5 à la page 6 .

Ces sectionneurs sont conçus pour être utilisés avec les accessoires suivants : interverrouillages électriques 9999R8 et 9999R9.

### Conversion Procedure

To convert the disconnect switch to left-hand operation:

1. Ensure that the disconnect switch is in the Off position.
2. Remove the operating mechanism from the disconnect switch base plate. Retain the screws.
3. Remove the E-rings from points **M** and **P** (see Figure 6).
4. Reposition the cam (14) so that the drive pin passes through the hole marked L.H.
5. Reassemble the E-rings at points **M** and **P**.
6. Move the switch bail arm to the Off position. See Figures 4 and 5 on page 6.
7. Assemble the operating mechanism to the left hand side of the disconnect switch.
8. Follow the installation procedure beginning on page 2.

### Procedimiento de conversión

Para convertir el desconectador seccionador para que funcione del lado izquierdo:

1. Asegúrese de que el desconectador seccionador esté en la posición de desconectado (OFF).
2. Desmonte el mecanismo de funcionamiento de la placa de montaje del desconectador seccionador. Conserve los tornillos.
3. Retire los anillos E de los puntos **M** y **P** (vea la figura 6).
4. Vuelva a colocar la leva (14) de manera que el pasador de accionamiento pase por el agujero marcado L.H.
5. Vuelva a montar los anillos E en los puntos **M** y **P**.
6. Mueva el brazo de gancho del desconectador a la posición de abierto (O/OFF). Vea las figuras 4 y 5 en la página 6.
7. Monte el mecanismo de funcionamiento en el lado izquierdo del desconectador seccionador.
8. Siga el procedimiento de instalación que comienza en la página 2.

### Procédure de conversion

Pour convertir le sectionneur à un fonctionnement de la main gauche :

1. S'assurer que le sectionneur est en position d'arrêt (Off).
2. Retirer le mécanisme de fonctionnement de la plaque de base du sectionneur. Mettre les vis de côté.
3. Retirer les anneaux en E des points **M** et **P** (voir la figure 6).
4. Repositionner la came (14) de sorte que la goupille d'entraînement passe par le trou marqué L.H.
5. Rassembler les anneaux en E aux points **M** et **P**.
6. Mettre le bras-étrier du sectionneur à la position d'arrêt (O/OFF). Voir les figures 4 et 5 à la page 6.
7. Monter le mécanisme de fonctionnement sur le côté gauche du sectionneur.
8. Suivre la procédure d'installation commençant à la page 2.

Figure / Figura / Figure 6 : Conversion Procedure / Procedimiento de conversión / Procédure de conversion

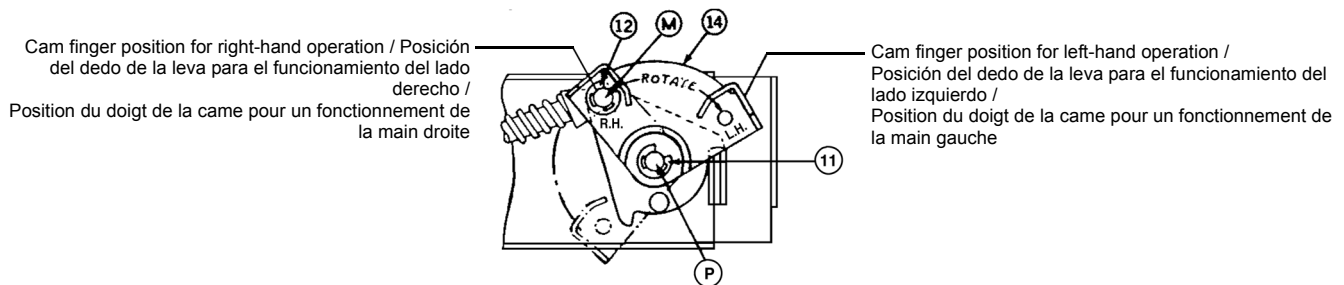



**Specifications and  
Parts List**

**Especificaciones y lista de  
piezas**

**Spécifications et liste des  
pièces**

**Table / Tabla / Tableau 4 : Enclosure Environmental Rating / Clasificaciones ambientales del gabinete /  
Classifications environnementales du coffret**

Handle / Palanca / Manette	Length, in. (mm) / Medida pulg (mm) / Longueur, pouces (mm)	Enclosure Rating / Clasificación del gabinete / Valeur nominale du coffret
9422A1	6 (152.4)	1, 3, 3R, 4, 12—sheet steel / chapa de acero / tôle d'acier
9422A2	6 (152.4)	4, 4X—stainless steel / acero inoxidable / acier inoxydable
9422A3	4 (101.6)	1, 3, 3R, 4, 12—sheet steel / chapa de acero / tôle d'acier
9422A4	4 (101.6)	4, 4X—stainless steel / acero inoxidable / acier inoxydable
9422A9	10 (254.0)	1, 3, 3R, 4, 12—sheet steel / chapa de acero / tôle d'acier
9422A10	10 (254.0)	4, 4X—stainless steel / acero inoxidable / acier inoxydable

**Table / Tabla / Tableau 5 : Lug Data / Datos de la zapata / Données de cosse**

Lug Type / Tipo de zapata / Type de cosse	Wire Material / Material del conductor / Matériau des fils	Wire Size / Tamaño de conductor / Calibre de fil
Al (tin-plated / revestimiento estañado / étamé)	Cu or / o / ou Al	6 AWG – 300 kcmil (16–150 mm <sup>2</sup> )
Cu	Cu	8 AWG – 250 kcmil (10–120 mm <sup>2</sup> )

**Table / Tabla / Tableau 6 : Parts List / Lista de piezas / Liste de pièces**

Item Art.	Description	Descripción	Description	Part Number / No. de pieza / Nº de pièce	Qty. / Cont. Qté		
					TF1	TF2	TF3
1	Disconnect switch, unfused	Seccionador desconectador sin fusible	Sectionneur, sans fusible	9422TF1	1	—	1
2	Disconnect switch, fused	Seccionador desconectador fusible	Sectionneur à fusible	9422TF2	—	1	—
3	Load fuse base	Base de fusibles del lado de carga	Base du fusible de charge	31055-363-50	—	1	—
				31055-362-50	—	—	1
4	Screw assembly, 5/16-18 x 1/2	Ensamble de tornillo de 5/16-18 x 1/2	Assemblage de vis, 5/16-18 x 1/2	21916-22160	4	4	4
5	Rod assembly	Ensamble de varilla	Assemblage de tige	9422R1	2	2	2
6	Stiffener coupling	Acoplador de refuerzo	Coupleur de renfort	31055-168-01	1	1	1
7	Cotter pin 1/8 x 1-1/4	Pasador de chaveta de 1/8 x 1-1/4	Goupille fendue de 1/8 x 1-1/4	24201-08400	2	2	2
8	Nut 3/8-16	Tuerca de 3/8-16	Écrou de 3/8 -16	23002-00240	1	1	1
9	Screw assembly, 1/4-20 x 1/2	Ensamble de tornillo de 1/4-20 x 1/2	Assemblage de vis, 1/4-20 x 1/2	21911-20160	—	2	4
10	Disconnect switch Operating mechanism including items 11, 12, and 14	Desconectador seccionador Mecanismo de funcionamiento que incluye los artículos 11, 12 y 14	Sectionneur Mécanisme de fonctionnement comprenant les articles 11, 12 et 14	31055-141-51	1	1	1
11	E-ring	Anillo E	Anneau en E	29910-02810	1	1	1
12	E-ring	Anillo E	Anneau en E	29907-02410	1	1	1
13	Screw assembly, 1/4-20 x 3/8	Ensamble de tornillo de 1/4-20 x 3/8	Assemblage de vis, 1/4-20 x 3/8	21911-20120	4	4	4
14	Operating cam	Leva de funcionamiento	Came de fonctionnement	31055-357-01	1	1	1
15	Nonfusible switchbase assembly (lugs not included)	Ensamble de la base del desconectador sin fusible(zapatitas no incluidas)	Assemblage de base du sectionneur sans fusible (cosses non incluses)	40512-364-50	3	—	3
	Fusible switchbase assembly (lugs not included)	Ensamble de la base del desconectador fusible(zapatitas no incluidas)	Assemblage de base du sectionneur à fusible (cosses non incluses)	40512-363-50	—	3	—
16	Arc suppressor	Supresor del arco	Suppresseur d'arcs	[1]	3	3	3
17	Lugs: aluminum (tin plated)	Zapatitas: aluminio (revestimiento estañado)	Cosses : aluminium (étamé)	25065-04501	6	6	6
	Lugs: copper only	Zapatitas: cobre solamente	Cosses : cuivre uniquement	25050-34404	6	6	6
18	Fuse block (lugs not included)	Bloque de fusibles (zapatitas no incluidas)	Bloc de fusible (cosses non incluses)	40512-367-50	—	—	6

[1] Included with item 15. / Incluido con el artículo 15. / Inclus avec l'article 15.

## Replacing Type RF Switches with Type TF

### Right-Hand Mounting

When replacing a Type RF switch with a Type TF, three additional 5/16-18 tapped holes (marked T in Figure 7) are required.

The lower-right mounting hole is common to both RF and TF switch types.

The top right mounting hole must be moved to the right 9/16 in. because of the interference created by the TF switch base insulating liner.

### Left-Hand Mounting

When replacing a Type RF switch with a Type TF, two additional 5/16-18 tapped holes (marked T in Figure 7) are required.

The two left-hand mounting holes are common to both RF and TF switch types.

## Sustitución de los desconectadores tipo RF con tipo TF

### Montaje del lado derecho

Al sustituir un desconectador tipo RF con uno tipo TF, se necesitarán tres agujeros roscados adicionales de 5/16-18 (marcado T en la figura 7).

El agujero de montaje inferior derecho es común para ambos tipos de desconectadores RF y TF.

El agujero de montaje superior derecho debe moverse a la derecha 14 mm (9/16 pulg) debido a la interferencia creada por el revestimiento de aislamiento de la base del desconectador TF.

### Montaje del lado izquierdo

Al sustituir un desconectador tipo RF con uno tipo TF, se necesitarán dos agujeros roscados adicionales de 5/16-18 (marcado T en la figura 7).

Los dos agujeros de montaje izquierdos son comunes para ambos tipos de desconectadores RF y TF.

## Remplacement de sectionneurs type RF par le type TF

### Montage de la main droite

Lors du remplacement d'un sectionneur type RF par un type TF, trois trous taraudés supplémentaires de 5/16-18 po (marqués T à la figure 7) sont requis.

Le trou de montage inférieur droit est commun aux deux types de sectionneurs RF et TF.

Le trou de montage supérieur droit doit être déplacé vers la droite de 14 mm (9/16 po) par suite de l'interférence créée par le revêtement isolant de la base du sectionneur TF.

### Montage de la main gauche

Lors du remplacement d'un sectionneur type RF par un type TF, deux trous taraudés supplémentaires de 5/16-18 po (marqués T à la figure 7) sont requis.

Les deux trous de montage du côté gauche sont communs aux deux types de sectionneurs RF et TF.

Figure / Figura / Figure 7 : Replacing Type RF with Type TF / Sustitución de un desconectador tipo RF con uno tipo TF / Remplacement d'un type RF par un type TF

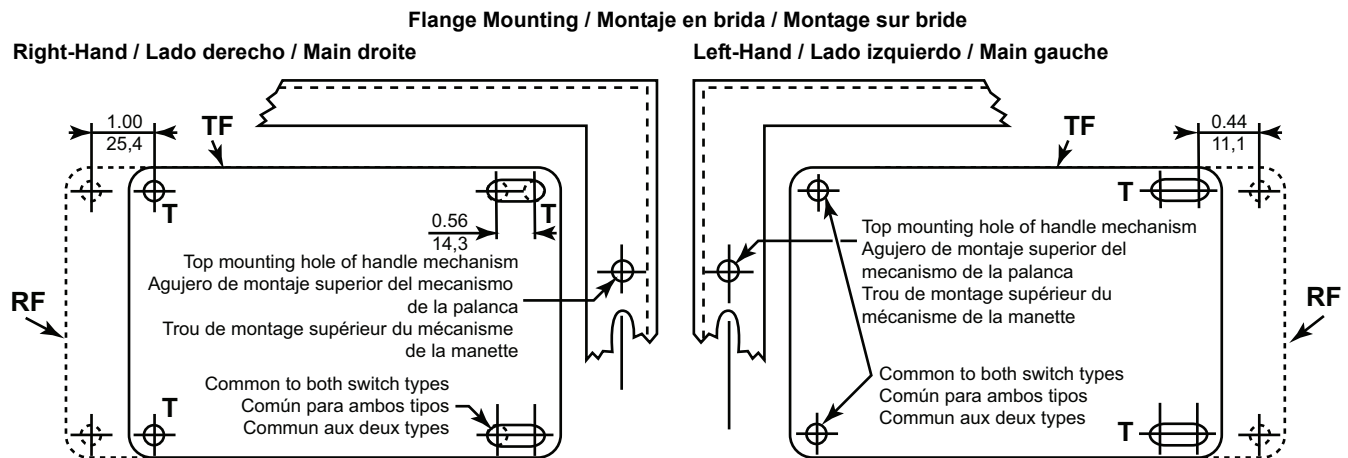

**Table / Tabla / Tableau 7 : Horsepower and Short-Circuit Current Ratings (SCCR) / Potencia nominal y corriente nominal de cortocircuito (SCCR) / Puissance nominale et courant nominal de court-circuit (SCCR)**

Disconnect Switch Size / Tamano del desconectador seccionador / Taille de sectionneur	Horsepower Rating / Potencia nominal / Puissance nominale						Fuse Types / Tipos de fusible / Types de fusibles	SCCR, rms SCCR, rcm SCCR, rms (kA)
	AC System Voltage (Motor Voltage) Tensión del sistema de c.a. (tensión del motor) Tension ca du système (tension du moteur)				DC Using 2 Poles c.d. empleando 2 polos cc utilisant 2 poles			
	208 (200)	240 (230)	480 (460)	600 (575)	250 V Max.	600 V Max.		
200 A	40 hp	60 hp	125 hp	150 hp	40 hp	50 hp	H, K J, R Nonfusible / Sin fusible / Sans fusible	10 kA 200 kA See Table 8 / Vea la tabla 8 / Voir le tableau 8

**Table / Tabla / Tableau 8 : Nonfusible Switches SCCR / SCCR del desconectador sin fusible / SCCR de sectionneurs sans fusibles**

Switch Type [1] / Tipo de desconectador seccionador / Type de sectionneur	Switch Rating [2] Valor nominal del desconectador Valeur nominale du sectionneur	Fuse or Circuit Breaker Type Tipo de interruptor automático o fusible Type de disjoncteur ou fusible	3-Phase / 3 fases / Triphasé		
			240 V~	480 V~	600 V~
Nonfusible switches Desconectadores sin fusible Sectionneurs sans fusibles	200 A	Any brand circuit breaker Cualquier marca de interruptor automático Disjoncteur de n'importe quelle marque	Up to 10 kA / Hasta un máximo de 10 kA / Jusqu'à 10 kA		
		H, K			
		R, T, J, L	200 kA	200 kA	200 kA
		H, J [3]	65 kA	35 kA	25 kA
		K, A	22 kA	22 kA	25 kA

<sup>1</sup> Applies to NEMA 1, 3R, 4X stainless, 12 switches. / Aplicable para NEMA 1, 3R, 12 y 4X inoxidable, 12 desconectadores seccionadores / S'applique à NEMA 1, 3R, 12 et 4X acier inoxydable, 12 sectionneurs.

<sup>2</sup> Ampere rating of fuse or circuit breaker not to exceed switch ampere rating. / Valor nominal de corriente del fusible o interruptor automático sin exceder el valor nominal de corriente del desconectador. / L'intensité nominale du fusible ou du disjoncteur ne doit pas dépasser l'intensité nominale du sectionneur.

<sup>3</sup> All H and J circuit breakers are acceptable. Short circuit rating is the lower of the rating of the circuit breaker or the rating in this chart. / Todos los interruptores automáticos H y J son aceptables. La corriente nominal de cortocircuito es la corriente más baja del interruptor automático o el valor nominal en esta tabla. / Tous les disjoncteurs H et J sont acceptables. La valeur nominale de court-circuit est la plus basse de la valeur nominale du disjoncteur et de celle indiquée dans ce tableau.

Electrical equipment should be installed, operated, serviced, and maintained only by qualified personnel. No responsibility is assumed by Schneider Electric for any consequences arising out of the use of this material.

**Schneider Electric USA**  
8001 Knightdale Blvd.  
Knightdale, NC 27545  
1-888-778-2733  
[www.schneider-electric.us](http://www.schneider-electric.us)

Solamente el personal especializado deberá instalar, hacer funcionar y prestar servicios de mantenimiento al equipo eléctrico. Schneider Electric no asume responsabilidad alguna por las consecuencias emergentes de la utilización de este material.

Importado en México por:  
**Schneider Electric México, S.A. de C.V.**  
Calz. J. Rojo Gómez 1121-A  
Col. Gpe. del Moral 09300 México, D.F.  
Tel. 55-5804-5000  
[www.schneider-electric.com.mx](http://www.schneider-electric.com.mx)

Seul un personnel qualifié doit effectuer l'installation, l'utilisation, l'entretien et la maintenance du matériel électrique. Schneider Electric n'assume aucune responsabilité des conséquences éventuelles découlant de l'utilisation de cette documentation.

**Schneider Electric Canada**  
19 Waterman Avenue  
Toronto, Ontario M4B 1Y2  
1-800-565-6699  
[www.schneider-electric.ca](http://www.schneider-electric.ca)