

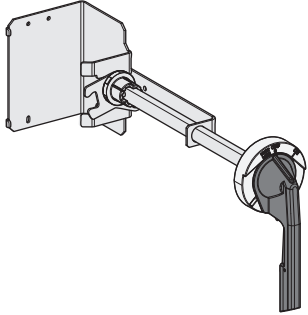



NVE47392-03

en
fr
es
de
it
pt
ru
zh

Door-Mounted Operating Mechanism
Mécanisme de fonctionnement monté sur la porte
Mecanismo de accionamiento montado en puerta
Türantrieb
Meccanismo di funzionamento dello sportello montato
Mecanismo de funcionamento montado na porta
Исполнительный механизм, монтируемый на двери
安装于门上的操作机构



Class / Classe / Clase / Klasse / Classe / Classe / Класс / 类别	
9421	
Types / Types / Tipos / Typen / Tipi / Tipos / Типы / 类型	
LB1, LB3, LB4, LB7	
www.schneider-electric.com	
	en DOCA0094EN / DOCA0095EN fr DOCA0094FR / DOCA0095FR es DOCA0094ES / DOCA0095ES de DOCA0094ZH / DOCA0095ZH
	en fr es de EAV91182 PowerPact B-Frame 3P/4P

? → www.schneider-electric.com > support > ... /  **Schneider Electric Customer Support**

<p>Retain instructions for future use. Visit our website at www.schneider-electric.com to download the documents listed above (user guides  or instruction sheets ) and other documents.</p> <p>PLEASE NOTE</p> <ul style="list-style-type: none"> ● Electrical equipment should be installed, operated, serviced, and maintained only by qualified personnel. ● No responsibility is assumed by Schneider Electric for any consequences arising out of the use of this material. ● All pertinent state, regional, and local safety regulations must be observed when installing and using this product. 	<p>Instruction de service à conserver pour usage ultérieur.</p> <p>Visitez notre site web www.schneider-electric.com pour télécharger les documents listés ci-dessus (guide utilisateur  ou instructions de service ) et d'autres documents.</p> <p>REMARQUE IMPORTANTE</p> <ul style="list-style-type: none"> ● L'installation, l'utilisation, la réparation et la maintenance des équipements électriques doivent être assurées par du personnel qualifié uniquement. ● Schneider Electric décline toute responsabilité quant aux conséquences de l'utilisation de ce matériel. ● Toutes les réglementations locales, régionales et nationales pertinentes doivent être respectées lors de l'installation et de l'utilisation de ce produit. 	<p>Guarde la hoja de instrucciones para utilizarla en el futuro.</p> <p>Visite nuestra página web en www.schneider-electric.com para descargar los documentos enumerados anteriormente (manuales de usuario  u hojas de instrucciones ) así como otros documentos.</p> <p>TENGA EN CUENTA</p> <ul style="list-style-type: none"> ● La instalación, manejo, puesta en servicio y mantenimiento de equipos eléctricos deberán ser realizados sólo por personal cualificado. ● Schneider Electric no se hace responsable de ninguna de las consecuencias del uso de este material. ● Al instalar y utilizar este producto es necesario tener en cuenta todas las regulaciones sobre seguridad correspondientes, ya sean regionales, locales o estatales. 	<p>Bewahren Sie diese Anleitung bitte als Referenz zur späteren Verwendung auf.</p> <p>Besuchen Sie unsere Internetseite www.schneider-electric.com, um die oben genannten Dokumente (Benutzerhandbücher  oder Bedienungsanleitungen ) und weitere Dokumente herunterzuladen.</p> <p>BITTE BEACHTEN</p> <ul style="list-style-type: none"> ● Elektrische Geräte dürfen nur von Fachpersonal installiert, betrieben, bedient und gewartet werden. ● Schneider Electric haftet nicht für Schäden, die durch die Verwendung dieses Materials entstehen. ● Bei der Montage und Verwendung dieses Produkts sind alle zutreffenden staatlichen, landesspezifischen, regionalen und lokalen Sicherheitsbestimmungen zu beachten.
<p>Conservare le istruzioni per uso futuro.</p> <p>Visitate il nostro sito web www.schneider-electric.com per scaricare i documenti elencati sopra (guide utente  o Fogli di istruzioni ) e altri documenti.</p> <p>NOTA</p> <ul style="list-style-type: none"> ● Manutenzione, riparazione, installazione e uso delle apparecchiature elettriche si devono affidare solo a personale qualificato. ● Schneider Electric non si assume alcuna responsabilità per qualsiasi conseguenza derivante dall'uso di questo materiale. ● Durante l'installazione e l'uso di questo prodotto è necessario rispettare tutte le normative locali, nazionali o internazionali in materia di sicurezza. 	<p>Guarde a folha de instruções para utilização futura.</p> <p>Visite o nosso site web em www.schneider-electric.com para transferir os documentos listados acima (manuais do utilizador  ou folhas de instruções ) e outros documentos.</p> <p>NOTA</p> <ul style="list-style-type: none"> ● A instalação, utilização e manutenção do equipamento eléctrico devem ser efectuadas exclusivamente por pessoal qualificado. ● A Schneider Electric não assume qualquer responsabilidade pelas consequências resultantes da utilização deste material. ● Todas as regulamentações de segurança pertinentes, sejam estatais, regionais ou locais, devem ser cumpridas na instalação e utilização deste produto. 	<p>Сохраните эту инструкцию для использования в будущем.</p> <p>Посетите наш сайт www.schneider-electric.com, чтобы загрузить перечисленные выше документы (руководства пользователей  или инструкции ) и другие документы.</p> <p>ОБРАТИТЕ ВНИМАНИЕ</p> <ul style="list-style-type: none"> ● Установка, эксплуатация, ремонт и обслуживание электрического оборудования может выполняться только квалифицированными электриками. ● Компания Schneider Electric не несет никакой ответственности за любые возможные последствия использования данной документации. ● Во время установки и использования данного изделия следует соблюдать все действующие государственные, региональные и местные нормы и правила безопасности. 	<p>请保管好此说明书以供将来使用。</p> <p>请访问网站 www.schneider-electric.com 下载上述文件 (用户指南  或说明书 ) 和其他文件。</p> <p>请注意</p> <ul style="list-style-type: none"> ● 电气设备的安装、操作、维修和维护工作仅限于合格人员执行。 ● Schneider Electric 不承担由于使用本资料所引起的任何后果。 ● 在安装和使用本产品时，必须遵守国家、地区和当地的所有相关的安全法规。

<p>HAZARD OF ELECTRIC SHOCK, EXPLOSION OR ARC FLASH</p> <ul style="list-style-type: none"> ● Apply appropriate personal protective equipment (PPE) and follow safe electrical work practices. See NFPA 70E, CSA Z462, NOM 029-STPS or local equivalent. ● This equipment must only be installed and serviced by qualified electrical personnel. ● Turn off all power supplying this equipment before working on or inside equipment. ● Always use a properly rated voltage sensing device to confirm power is off. ● Replace all devices, doors, and covers before turning on power to this equipment. ● Beware of potential hazards, and carefully inspect the work area for tools and objects that may have been left inside the equipment. <p>Failure to follow these instructions will result in death or serious injury.</p>	<p>RISQUE D'ÉLECTROCUTION, D'EXPLOSION OU ÉCLAIR D'ARC</p> <ul style="list-style-type: none"> ● Portez un équipement de protection individuel (EPI) adapté et respectez les consignes de sécurité électrique courantes. Reportez-vous aux normes NFPA 70E, CSA Z462, NOM 029-STPS ou aux textes équivalents applicables dans votre région du monde. ● Seul un personnel qualifié doit effectuer l'installation et l'entretien de cet appareil. ● Débranchez toutes les sources d'alimentation de cet équipement avant d'effectuer toute opération interne ou externe sur celui-ci. ● Utilisez toujours un dispositif de détection de tension ayant une valeur nominale appropriée pour vous assurer que l'alimentation est coupée. ● Remettez en place tous les équipements, les portes et les capots avant de remettre l'appareil sous tension. ● Faites attention aux dangers potentiels et inspectez attentivement la zone de travail pour vous assurer qu'aucun outil ou objet n'est resté à l'intérieur de l'appareil. <p>Si ces directives ne sont pas respectées, cela entraînera la mort ou des blessures graves.</p>	<p>PELIGRO DE DESCARGA ELÉCTRICA, EXPLOSIÓN O DESTELLO POR ARQUEO</p> <ul style="list-style-type: none"> ● Utilice el equipo de protección personal (PPE) adecuado y siga las recomendaciones para el trabajo seguro con dispositivos eléctricos. Consulte NFPA 70E, CSA Z462, NOM 029-STPS o la norma local equivalente. ● Solo el personal de electricidad cualificado podrá instalar, programar y realizar el mantenimiento del equipo. ● Desconecte toda la alimentación de este equipo antes de trabajar en él o en su interior. ● Utilice siempre un dispositivo de detección de tensión de capacidad adecuada para confirmar la ausencia de alimentación eléctrica. ● Vuelva a colocar todos los dispositivos, las puertas y las tapas antes de conectar la alimentación de este equipo. ● Tenga cuidado con los riesgos potenciales, e inspeccione cuidadosamente la zona de trabajo para comprobar si han quedado herramientas y objetos dentro del equipo. <p>El incumplimiento de estas instrucciones podrá causar la muerte o lesiones serias.</p>	<p>GEFAHR VON ELEKTRISCHEM SCHLAG, EXPLOSION ODER LICHTBOGEN</p> <ul style="list-style-type: none"> ● Tragen Sie persönliche Schutzausrüstung (PSA) und befolgen Sie sichere Verfahren im Umgang mit Elektrogeräten. Siehe NFPA 70E, CSA Z462, NOM 029-STPS oder lokale Entsprechung. ● Diese Geräte dürfen nur von qualifizierten Elektrikern installiert und gewartet werden. ● Schalten Sie vor Arbeiten am bzw. im Innern des Geräts die gesamte Spannungsversorgung ab. ● Verwenden Sie für die Prüfung vorhandener Spannung stets einen Spannungsfühler mit zutreffender Bemessungsspannung. ● Bringen Sie alle Vorrichtungen, Türen und Abdeckungen wieder an, bevor Sie das Gerät einschalten. ● Beachten Sie potenzielle Gefahren, und überprüfen Sie den Arbeitsbereich auf Werkzeuge und andere Gegenstände, die sich möglicherweise noch in der Anlage befinden. <p>Die Nichtbeachtung dieser Anweisungen führt zu Tod oder schwerer Verletzungen.</p>
<p>RISCHIO DI FOLGORAZIONE, ESPLOSIONI O ARCO ELETTRICO</p> <ul style="list-style-type: none"> ● Utilizzare dispositivi di protezione individuale (DPI) idonei e adottare misure di sicurezza adeguate per lavori elettrici. Vedere le normative NFPA 70E, CSA Z462, NOM 029-STPS o le norme equivalenti nel paese di installazione. ● Installazione e manutenzione di questa apparecchiatura si devono affidare solo ad elettricisti qualificati. ● Prima di lavorare con l'apparecchiatura o al suo interno isolare completamente l'alimentazione elettrica. ● Per verificare che l'alimentazione sia isolata usare sempre un rilevatore di tensione correttamente tarato. ● Sostituire dispositivi, sportelli e coperture prima di riaccendere l'alimentazione dell'apparecchiatura. ● Prestare attenzione a potenziali pericoli e ispezionare con attenzione l'area di lavoro per assicurarsi di non aver dimenticato utensili o altri oggetti all'interno dell'apparecchiatura. <p>Il mancato rispetto di queste istruzioni provocherà morte o gravi infortuni.</p>	<p>RISCO DE ELECTROCUSSÃO, DE EXPLOÇÃO, OU DE ARCO ELÉCTRICO</p> <ul style="list-style-type: none"> ● Utilize equipamento de protecção pessoal (PPE) e siga os métodos de segurança eléctrica. Consulte NFPA 70E, CSA Z462, NOM 029-STPS ou o equivalente local. ● A instalação e manutenção deste equipamento só devem ser efectuadas por electricistas qualificados. ● Desligue todas as fontes de alimentação deste equipamento antes de trabalhar no equipamento ou no seu interior. ● Utilize sempre um dispositivo de detecção da tensão nominal adequada para confirmar se a alimentação está desligada. ● Substitua todos os dispositivos, portas e tampas antes de ligar a alimentação deste equipamento. ● Esteja atento a perigos potenciais e inspeccione cuidadosamente a área de trabalho para se assegurar que não foram deixadas ferramentas e objectos no interior do equipamento. <p>A não observância destas instruções resultará em morte, ou ferimentos graves.</p>	<p>ОПАСНОСТЬ ПОРАЖЕНИЯ ЭЛЕКТРИЧЕСКИМ ТОКОМ, ВЗРЫВА ИЛИ ВОЗНИКНОВЕНИЯ ДУГИ</p> <ul style="list-style-type: none"> ● Используйте подходящие средства индивидуальной защиты (СИЗ) и соблюдайте технику безопасности при электротехнических работах. См. NFPA 70E, CSA Z462, NOM 029-STPS или местный эквивалентный стандарт. ● Данное оборудование могут устанавливать и обслуживать только квалифицированные электрики. ● Отключите питание до начала работы снаружи или внутри оборудования. ● Всегда пользуйтесь надлежащим датчиком номинального напряжения для определения отсутствия питания. ● Установите обратно все устройства, дверцы и крышки перед включением питания данного оборудования. ● Избегайте потенциальных опасностей, внимательно осмотрите рабочую область на наличие инструментов и предметов, которые могли остаться внутри оборудования. <p>Несоблюдение этих инструкций приведет к смерти или серьезной травме.</p>	<p>可能有触电、爆炸或者电弧灼伤的危險</p> <ul style="list-style-type: none"> ● 采用适当的个人防护设备 (PPE) 并遵循电气作业安全守则。请参阅 NFPA 70E, CSA Z462, NOM 029-STPS 或当地对应的标准。 ● 只有具备相应资质的电气人员才能安装和维修该设备。 ● 在该设备表面或内部工作之前，请关闭设备的全部电源。 ● 确保使用合适的额定电压传感器确认电源已关闭。 ● 更换所有设备、门和盖，然后再打开该设备的电源。 ● 注意潜在危险，仔细检查作业区，以免将工具和物件遗忘在设备内部。 <p>不遵循上述说明将导致人员伤亡。</p>

1 Kit Contents / Contenu du kit / Contenido del kit / Lieferumfang / Contenido del kit / Conteúdo do kit / Состав набора / 套件内容

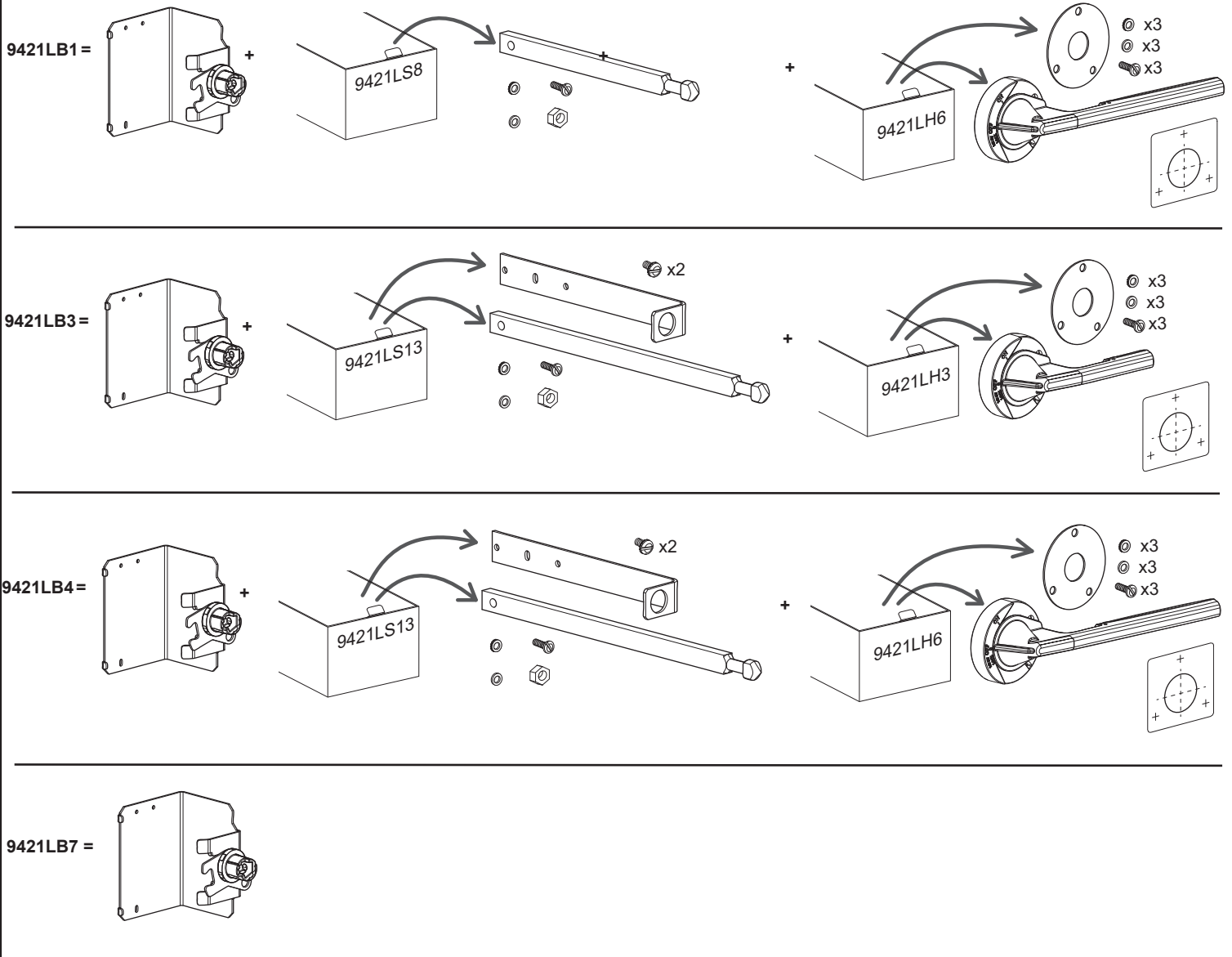

2 Before Working on Equipment / Avant de travailler sur cet équipement / Antes de trabajar en el equipo / Vor Eingriffen am Gerät / Prima di operare sull'apparecchiatura / Antes de trabalhar no equipamento / До начала работы с оборудованием / 设备操作前的准备工作

- | | |
|--|---|
| <p>en</p> <ol style="list-style-type: none"> 1. Turn off all power supplying this equipment before working on or inside equipment. 2. Use a properly-rated voltage sensing device to confirm power is off. | <p>fr</p> <ol style="list-style-type: none"> 1. Coupez toutes les alimentations de cet appareil avant toute intervention. 2. Utilisez un appareil de mesure correctement réglé pour vérifier que l'alimentation est coupée. |
| <p>es</p> <ol style="list-style-type: none"> 1. Antes de trabajar con el equipo o en su interior, apáguelo. 2. Utilice un dispositivo de detección de tensión de capacidad adecuada para confirmar la ausencia de alimentación eléctrica. | <p>de</p> <ol style="list-style-type: none"> 1. Schalten Sie vor Arbeiten im oder am Gerät die gesamte Spannungsversorgung ab. 2. Verwenden Sie ein Spannungsmessgerät mit geeigneter Bemessungsspannung, um sicherzustellen, dass keine Spannung mehr anliegt. |
| <p>it</p> <ol style="list-style-type: none"> 1. Togliere l'alimentazione dell'apparecchiatura prima di qualsiasi intervento. 2. Utilizzare un dispositivo di rilevamento della tensione adeguatamente tarato per confermare l'assenza di alimentazione. | <p>pt</p> <ol style="list-style-type: none"> 1. Desligue completamente a alimentação de energia para este equipamento antes de trabalhar no equipamento ou dentro do mesmo. 2. Utilize um dispositivo de detecção de tensão devidamente capacitado para confirmar que a potência está desligada. |
| <p>ru</p> <ol style="list-style-type: none"> 1. При работе с данным оборудованием или внутри него необходимо выключить все источники питания. 2. Для проверки отключения электропитания используйте обладающий соответствующими характеристиками датчик напряжения. | <p>zh</p> <ol style="list-style-type: none"> 1. 在设备上或其内部作业之前，请先关闭设备的所有电源。 2. 使用适当的额定电压传感设备确认电源已关闭。 |

3 Installation / Installation / Instalación / Installation / Installazione / Instalação / Установка / 安装

3.1 Install Operating Mechanism / Installer le mécanisme de fonctionnement / Instalación del mecanismo de accionamiento / Installieren des Betriebsmechanismus / Installazione del meccanismo di funzioname / Instalar o mecanismo de funcionamiento / Установите исполнительный механизм / 安装操作机构

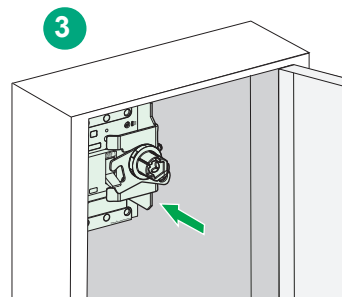
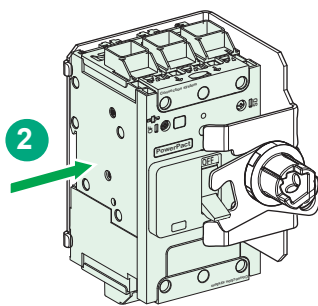
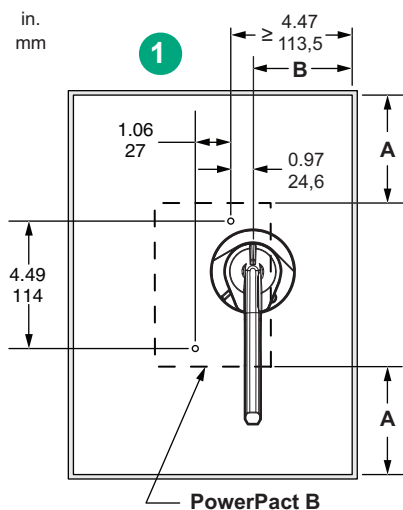

- en**
- Determine circuit breaker panel location.
A = Wiring bending space, see NEC 430-10.
B = Hinge to handle center line ≥ 3.50 in. (88,9 mm).
 - Drill and tap two M4 mounting holes.
 - Use screws and instructions shipped with circuit breaker to mount circuit breaker and operating mechanism in panel.

- es**
- Determine la ubicación del interruptor automático en el panel.
A = Espacio de curvatura del cableado, consultar NEC 430-10.
B = Distancia de bisagra a línea central de la maneta $\geq 88,9$ mm (3,50 in.).
 - Taladre dos orificios de montaje de M4.
 - Utilice los tornillos y las instrucciones que se envían para montar el interruptor automático y el mecanismo de accionamiento en el panel.

- it**
- Determinare la posizione del pannello sezionatore.
A = Spazio di curvatura cavi, vedere NEC 430-10.
B = Linea centrale tra cerniera e maniglia $\geq 88,9$ mm.
 - Forare e filettare due fori di montaggio M4.
 - Utilizzare le viti e le istruzioni fornite per montare il sezionatore e il meccanismo di funzionamento nel pannello.

- ru**
- Монтаж исполнительного механизма.
A = пространство для изгиба проводки, см. NEC 430-10.
B = расстояние от петли до осевой линии ручки $\geq 88,9$ мм (3,50 дюйма).
 - Просверлите два отверстия для монтажа и нарежьте в них резьбу M4.
 - При монтаже на панель размыкателя цепи и исполнительного механизма используйте винты и инструкции из комплекта поставки.

- fr**
- Déterminer l'emplacement du tableau des disjoncteurs.
A = Espace de courbure du câblage, voir la norme NEC 430-10.
B = Charnière pour l'axe médian de la poignée $\geq 88,9$ mm (3,50 po).
 2. Percer deux trous de montage M4.
 3. Utiliser les vis et les instructions fournies pour monter le disjoncteur et le mécanisme de fonctionnement dans le tableau.

- de**
- Bestimmen Sie die Position des Leistungsschalter auf der Schalttafel.
A = Biegebereich bei der Verdrahtung, siehe NEC 430-10.
B = Hebelscharnier auf Mittellinie $\geq 88,9$ mm (3,5 in.).
 - Bohren Sie zwei M4-Montagelöcher mit einem Gewindebohrer.
 - Verwenden Sie die mitgelieferten Schrauben und folgen Sie den Anweisungen, die im Lieferumfang des Leistungsschalter enthalten sind, um den.

- pt**
- Determine a localização do painel do disjuntor.
A = Espaço de flexão da cablagem, consulte NEC 430-10.
B = Dobradiça para manipular a linha central $\geq 3,50$ pol. (88,9 mm).
 - Fure e punce dois orificios de montagem M4.
 - Utilize os parafusos e as instruções fornecidos com o disjuntor para montar o disjuntor e o mecanismo de funcionamento no painel.

- zh**
- 确定断路器面板位置。
A = 接线弯折空间，请参见 NEC 430-10
B = 铰链至手柄中心线的距离 ≥ 3.50 英寸 (88.9 毫米)
 - 钻出两个 M4 安装孔并攻丝。
 - 遵循断路器随附的说明，在面板上使用螺钉安装断路器和操作机构。

3.2 Install Shaft / Installer l'arbre / Instalación del eje / Installation der Welle / Installazione del perno / Instalar o veio / Установка вала / 安装轴

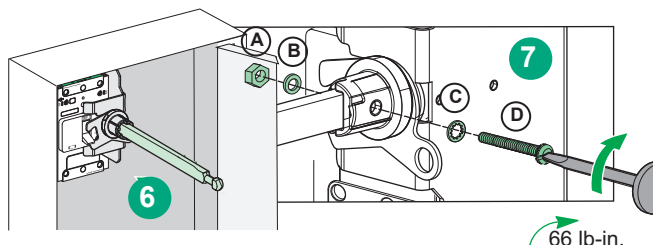
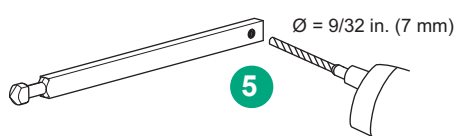
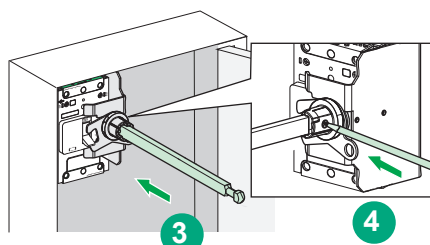
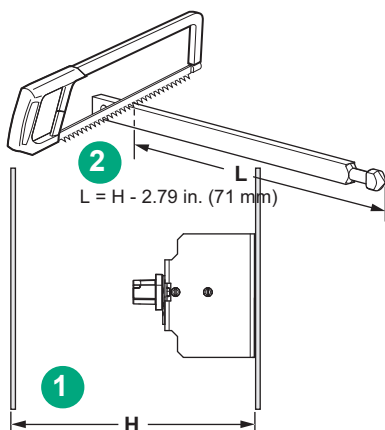

A	B	C	D
1/4-20	1/4	1/4	1/4-20 x 1 in.

3.3 Install Shaft Support Bracket / Installer le support d'arbre / Instalar escuadra de soporte del eje / Installation der Wellenunterstützungshalterung / Installare la staffa di supporto albero / Instalar o suporte de apoio do eixo / Установка опорного кронштейна вала / 安装轴支架

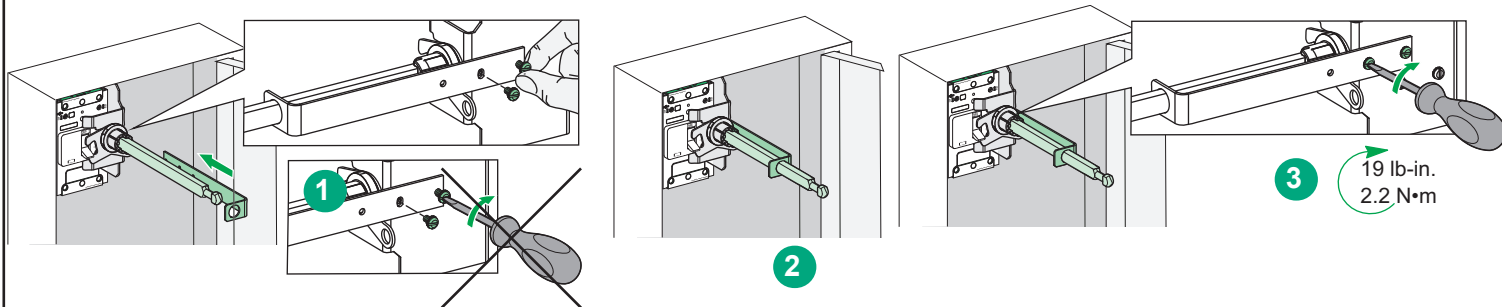

en **NOTE:** Shaft support bracket is required only if shaft is >10 in. (254 mm).

1. Mount shaft support with screws attached loosely.
2. Turn shaft to ON and OFF positions. If binding occurs, realign shaft support bracket and repeat.
3. If no binding occurs, tighten screws.

es **NOTA:** La escuadra de soporte del eje sólo es necesaria si el eje es mayor de 254 mm (10 in).

1. Monte el soporte de eje con los tornillos sin apretar.
2. Ponga el eje en la posición conectada y desconectada. Si se atasca, vuelva a alinear la escuadra de soporte del eje y repita.
3. Si no se produce ningún atasco, apriete los tornillos.

it **NOTE:** La staffa di supporto albero è richiesta solo se l'albero è >10 in. (254 mm).

1. Montare il supporto del perno con le viti allentate.
2. Girare il perno nelle posizioni ON e OFF. In caso di vincolo, riallineare la staffa di supporto albero e ripetere.
3. Se non vi sono disallineamenti, serrare le viti.

ru **ПРИМЕЧАНИЕ:** Опорный кронштейн вала требуется только в случае, если вал \geq 254 мм (10 дюймов).

1. Смонтируйте опору вала на винтах без окончательной затяжки.
2. Поверните вал в положения ON (ВКЛ.) и OFF (ВЫКЛ.). При возникновении изгиба вернитесь к выравниванию опорного кронштейна вала по оси и повторите процедуру.
3. Если изгиб не обнаружен, затяните винты.

fr **REMARQUE :** Le support d'arbre est nécessaire si l'arbre est > 10 in. (254 mm).

1. Monter le support sans serrer les vis.
2. Faire tourner l'arbre dans les positions ON et OFF. En cas de raccordement, réalignez le support d'arbre et recommencez.
3. En l'absence de blocage, serrer les vis.

de **HINWEIS:** Eine Wellenunterstützungshalterung wird nur benötigt, wenn die Welle > 254 mm (10 in.) ist.

1. Montieren Sie die Wellenunterstützung mit lose angebrachten Schrauben.
2. Bewegen Sie die Welle in die Positionen EIN (ON) und AUS (OFF). Wenn eine Biegung auftritt, müssen Sie die Wellenunterstützungshalterung neu ausrichten und den Vorgang wiederholen.
3. Wenn keine Biegung auftritt, ziehen Sie die Schrauben an.

pt **NOTA:** O suporte de apoio do eixo só é necessário se o eixo for > 254 mm.

1. Monte o suporte do veio com os parafusos ligeiramente soltos.
2. Rode o veio para as posições ON (Ligado) e OFF (Desligado). Se ocorrer algum bloqueio, volte a alinhar o suporte de apoio do eixo e repita o processo.
3. Se não ficarem bloqueados, aperte os parafusos.

zh 注：只有在轴 >10 in. (254 mm) 时才要求安装轴支架。

1. 仅在轴 \geq 10 英寸 (254 毫米) 时需要轴支架。
2. 将轴转至接通 (ON) 和断开 (OFF) 位置。如需绑扎, 请重新调整轴支架并重复操作。
3. 如果未出现弯曲, 则拧紧螺钉。

i GVAPL01

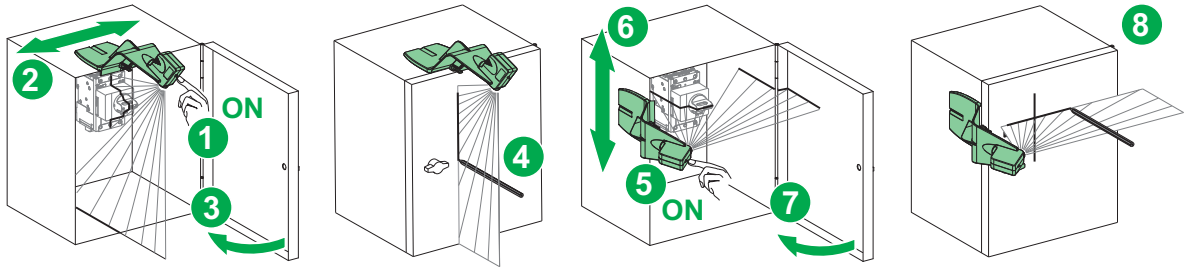
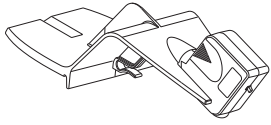

en Use the GVAPL01 laser tool for precise drilling of the cutout on the door.

fr Utilisez l'outil laser GVAPL01 pour reporter avec précision la position de la découpe sur la porte.

es Use la herramienta láser GVAPL01 para perforar con precisión el corte en la puerta.

de Verwenden Sie das Laserwerkzeug GVAPL01 für genaues Bohren des Türausschnitts.

it Utilizzare lo strumento laser GVAPL01 per un taglio preciso dell'apertura sulla porta.

pt Utilize a ferramenta laser GVAPL01 para uma perfuração precisa do corte do espelho.

ru Используйте лазерный инструмент GVAPL01 для точного сверления отверстия в двери.

zh 使用 GVAPL01 激光工具进行门上开口的精密钻孔。

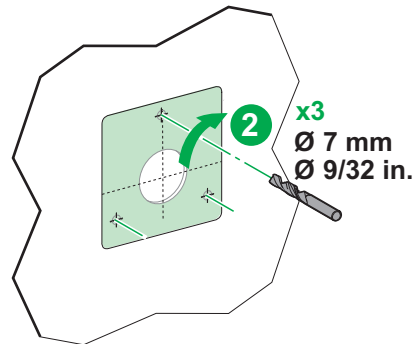
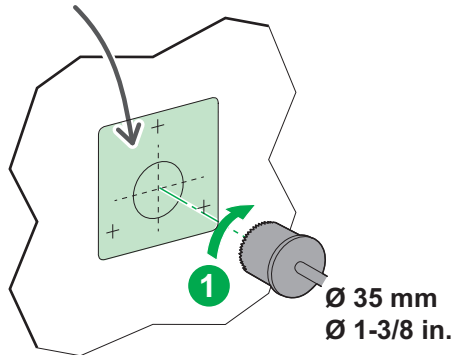
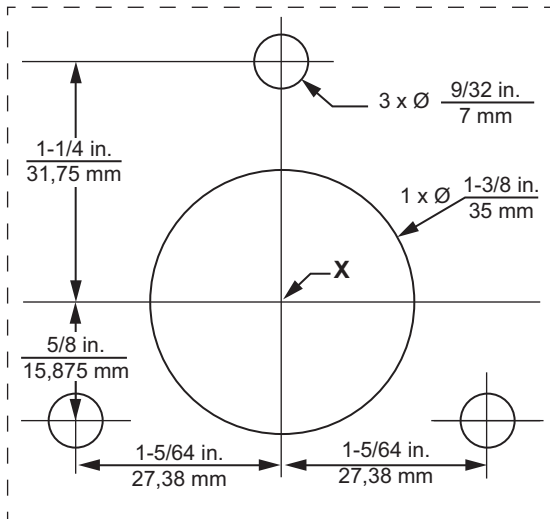

3.5 Mount the Handle Assembly / Monter l'ensemble de la poignée / Montaje de la maneta / Montieren des Hebelaufbaus / Montaggio del gruppo maniglia / Montar o conjunto da alavanca / Смонтируйте ручку в сборе / 安装手柄总成

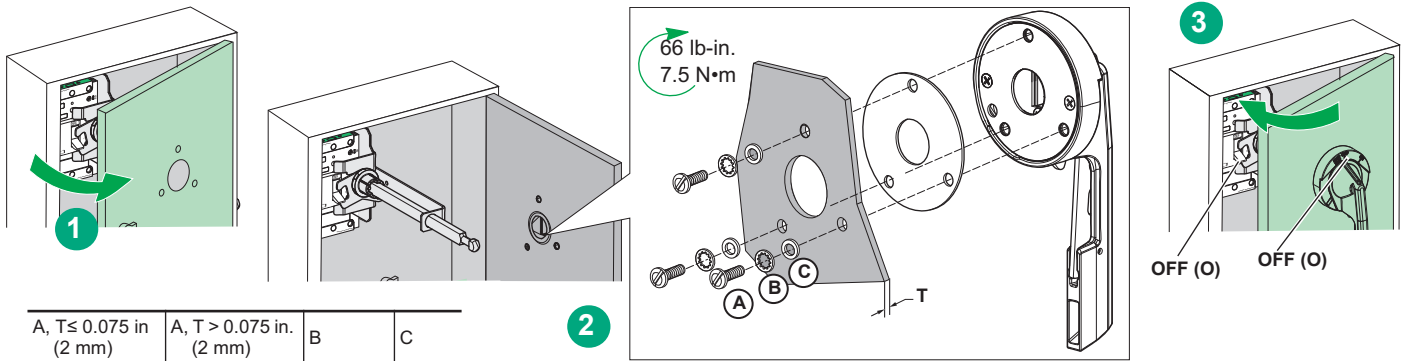

A, T ≤ 0.075 in. (2 mm)	A, T > 0.075 in. (2 mm)	B	C
1/4-20 x 1/2 in.	1/4-20 x 3/4 in.	1/4	1/4

- en** **NOTE:** Check the on-off operation. If mechanism binds, realign the handle assembly and shaft alignment to correct binding.
- es** **NOTA:** Compruebe el encendido y el apagado. Si se produce un atasco en el mecanismo, vuelva a alinear el conjunto de la maneta y el eje del modo
- it** **NOTE:** Controllare il funzionamento di apertura-chiusura. Se il meccanismo è disallineato, riallineare il gruppo maniglia e il perno.
- ru** **ПРИМЕЧАНИЕ:** Проверьте выполнение операций включения/выключения. Если на механизме замечен изгиб, выполните повторное выравнивание ручки в сборе и вала, чтобы устранить изгиб.

- fr** **REMARQUE :** Vérifier le fonctionnement d'ouverture-fermeture. En cas de blocage, réaligner la poignée et l'arbre.
- de** **HINWEIS:** Überprüfen Sie die Ein-Aus-Funktion. Wenn sich der Mechanismus biegt, müssen Sie das Griffsystem und die Wellenausrichtung neu ausrichten, um die Biegung zu korrigieren.
- pt** **NOTA:** Verifique as operações de ligar e desligar. Se o mecanismo bloquear, alinhe de novo o conjunto da alavanca e o alinhamento do veio para uma
- zh** **注:** 检查开关操作是否正常。如果机构受限, 则重新调整手柄总成和轴机构的对正情况以纠正受限现象。

4 Test Interlock / Tester le verrouillage / Comprobación de bloqueo / Überprüfen der Verriegelung / Test di interblocco / Testar o interbloqueio / Проверка взаимной блокировки / 测试联锁装置

⚠️ DANGER / PELIGRO / GEFAHR / PERICOLO / PERIGO / ОПАСНОСТЬ / 危险

HAZARD OF ELECTRIC SHOCK, EXPLOSION OR ARC FLASH	RISQUE D'ÉLECTROCUTION, D'EXPLOSION OU ÉCLAIR D'ARC	PELIGRO DE DESCARGA ELÉCTRICA, EXPLOSIÓN O DESTELLO POR ARQUEO	GEFAHR VON ELEKTRISCHEM SCHLAG, EXPLOSION ODER LICHTBOGEN
After installation, verify that the door cannot be opened with the operating handle and the circuit in the ON position. Failure to follow these instructions will result in death or serious injury.	Après l'installation, vérifier que la porte ne s'ouvre pas avec la poignée et le circuit en position ON. Si ces directives ne sont pas respectées, cela entraînera la mort ou des blessures graves.	Después de la instalación, compruebe que la puerta no pueda abrirse con la maneta de maniobra y el circuito en la posición conectada. El incumplimiento de estas instrucciones podrá causar la muerte o lesiones serias.	Überprüfen Sie nach der Installation, dass sich die Tür nicht öffnen lässt, wenn sich Betriebshebel und Leistungsschalter in der EIN-Position (ON) befinden. Die Nichtbeachtung dieser Anweisungen führt zu Tod oder schwerer Verletzungen.
RISCHIO DI FOLGORAZIONE, ESPLOSIONI O ARCO ELETTRICO Dopo l'installazione, verificare che lo sportello non si possa aprire con la maniglia di azionamento e con il circuito in posizione ON. Il mancato rispetto di queste istruzioni provocherà morte o gravi infortuni.	RISCO DE ELECTROCUSSÃO, DE EXPLOÇÃO, OU DE ARCO ELÉTRICO Após a instalação, verifique se não é possível abrir a porta com a alavanca de operação e se o circuito está na posição ON (Ligado). A não observância destas instruções resultará em morte, ou ferimentos graves.	ОПАСНОСТЬ ПОРАЖЕНИЕМ ЭЛЕКТРИЧЕСКИМ ТОКОМ, ОПАСНОСТЬ ВЗРЫВА ИЛИ По завершении установки убедитесь в том, что дверь невозможно открыть с использованием ручки исполнительного механизма, а цепь находится в состоянии ON (ВКЛ.). Несоблюдение этих инструкций приведет к смерти или серьезной травме.	可能有触电、爆炸或者电弧灼伤的危險 安装之后, 检查确认操作手柄和断路器处于接通 (ON) 位置时门无法打开。 不遵循上述说明将导致人员伤亡。

- en**
 1. Close door and turn operating handle to the ON position.
 2. Verify that the enclosure door cannot be opened with the handle and circuit breaker in the ON position.
- fr**
 1. Fermer la porte et tourner la poignée en position ON.
 2. Vérifier que la porte du compartiment ne s'ouvre pas avec la poignée et le disjoncteur en position ON.
- es**
 1. Cierre la puerta y ponga la maneta de maniobra en posición conectada.
 2. Compruebe que la puerta de la carcasa no pueda abrirse con la maneta y el interruptor automático en la posición conectada.
- de**
 1. Schließen Sie die Tür und bewegen Sie den Betriebshebel in die EIN-Position (ON).
 2. Stellen Sie sicher, dass sich die Tür nicht öffnen lässt, wenn sich Hebel und Leistungsschalter in der EIN-Position (ON) befinden.
- it**
 1. Chiudere lo sportello e girare la maniglia in posizione ON.
 2. Verificare che lo sportello non possa essere aperto con la maniglia e il sezionatore in posizione ON.
- pt**
 1. Feche a porta e coloque a alavanca de operação na posição ON (Ligado).
 2. Certifique-se de que a porta do recinto não pode ser aberta com a alavanca e que o disjuntor está na posição ON (Ligado).
- ru**
 1. Закройте дверь и поверните ручку исполнительного механизма в положение ON (ВКЛ.).
 2. Убедитесь в том, что дверь шкафа невозможно открыть с помощью ручки, а размыкатель цепи находится в состоянии ON (ВКЛ.).
- zh**
 1. 关闭门, 将操作手柄转至接通 (ON) 位置。
 2. 检查确认操作手柄和断路器处于接通 (ON) 位置时柜门无法打开。

5 Overriding Interlock / Neutralisation du verrouilla / Anulación del bloqueo / Überschreiben der Verriegelung / Bypass dell'interblocco / Substituir o interbloqueo / Переопределение настройки взаимной блокировки / 撤销联锁

⚠️ ⚠️ DANGER / PELIGRO / GEFAHR / PERICOLO / PERIGO / ОПАСНОСТЬ / 危險

<p>HAZARD OF ELECTRIC SHOCK, EXPLOSION OR ARC FLASH</p> <p>Overriding the door interlock must only be done by qualified electrical personnel.</p> <p>Failure to follow these instructions will result in death or serious injury.</p>	<p>RISQUE D'ÉLECTROCUTION, D'EXPLOSION OU ÉCLAIR D'ARC</p> <p>Seul un électricien agréé est habilité à neutraliser le verrouillage de la porte</p> <p>Si ces directives ne sont pas respectées, cela entraînera la mort ou des blessures graves.</p>	<p>PELIGRO DE DESCARGA ELÉCTRICA, EXPLOSIÓN O DESTELLO POR ARQUEO</p> <p>La anulación del bloqueo de la puerta sólo podrá ser realizada por personal eléctrico cualificado.</p> <p>El incumplimiento de estas instrucciones podrá causar la muerte o lesiones serias.</p>	<p>GEFAHR VON ELEKTRISCHEM SCHLAG, EXPLOSION ODER LICHTBOGEN</p> <p>Ein Überschreiben der Verriegelung darf nur von qualifizierten Elektrofachkräften vorgenommen werden.</p> <p>Die Nichtbeachtung dieser Anweisungen führt zu Tod oder schwerer Verletzungen.</p>
<p>RISCHIO DI FOLGORAZIONE, ESPLOSIONI O ARCO ELETTRICO</p> <p>L'interblocco dello sportello può essere bypassato solo da personale tecnico qualificato.</p> <p>Il mancato rispetto di queste istruzioni provocherà morte o gravi infortuni.</p>	<p>RISCO DE ELECTROCUSSÃO, DE EXPLOSÃO, OU DE ARCO ELÉTRICO</p> <p>A substituição do interbloqueo da porta só deve ser efectuada por técnicos qualificados em electricidade.</p> <p>A não observância destas instruções resultará em morte, ou ferimentos graves.</p>	<p>ОПАСНОСТЬ ПОРАЖЕНИЕМ ЭЛЕКТРИЧЕСКИМ ТОКОМ, ОПАСНОСТЬ ВЗРЫВА ИЛИ</p> <p>Переопределение настройки взаимной блокировки может выполняться только квалифицированными электриками.</p> <p>Несоблюдение этих инструкций приведет к смерти или серьезной травме.</p>	<p>可能有触电、爆炸或者电弧灼伤的危险只能由具有资质的电气专业人员撤销门联锁。</p> <p>不遵循上述说明将导致人员伤亡。</p>

