



PL Instrukcja obsługi Strony 1 do 6
Original

Zawartość

1 Informacje o dokumencie	
1.1 Funkcja	1
1.2 Grupa docelowa: autoryzowany, wykwalifikowany personel	1
1.3 Stosowane symbole	1
1.4 Zastosowanie zgodne z przeznaczeniem	1
1.5 Ogólne zasady bezpieczeństwa	1
1.6 Ostrzeżenie przed niewłaściwym użytkowaniem	1
1.7 Wyłączenie odpowiedzialności	2
2 Opis produktu	
2.1 Klucz zamówieniowy	2
2.2 Wersje specjalne	2
2.3 Przeznaczenie i zastosowanie	2
2.4 Dane techniczne	2
2.5 Klasyfikacja bezpieczeństwa	2
3 Montaż	
3.1 Ogólne wskazówki montażowe	3
3.2 Wymiary	3
4 Podłączenie elektryczne	
4.1 Ogólne wskazówki dotyczące podłączenia elektrycznego	4
4.2 Warianty styków	4
4.3 Drogi przełączania	4
5 Uruchomienie i konserwacja	
5.1 Kontrola działania	5
5.2 Konserwacja	5
6 Demontaż i utylizacja	
6.1 Demontaż	5
6.2 Utylizacja	5
7 Deklaracja zgodności UE	

1. Informacje o dokumencie

1.1 Funkcja

Niniejsza instrukcja obsługi dostarcza niezbędnych informacji dotyczących montażu, uruchomienia, niezawodnej eksploatacji i demontażu urządzenia bezpieczeństwa. Instrukcja obsługi powinna być zawsze czytelna i dostępna.

1.2 Grupa docelowa: autoryzowany, wykwalifikowany personel

Wszystkie czynności opisane w niniejszej instrukcji obsługi powinny być wykonywane wyłącznie przez przeszkolony i wykwalifikowany personel autoryzowany przez użytkownika instalacji.

Urządzenie można zainstalować i uruchomić tylko po przeczytaniu i zrozumieniu instrukcji obsługi oraz po zapoznaniu się z obowiązującymi przepisami w zakresie bezpieczeństwa pracy i zapobiegania wypadkom.

Dobór i montaż urządzeń oraz ich integracja z systemem sterowania wymaga bardzo dobrej znajomości przez producenta maszyny odnośnych przepisów i wymagań normatywnych.

1.3 Stosowane symbole



Informacje, porady, wskazówki:
Symbol ten oznacza pomocne informacje dodatkowe.



Uwaga: Nieprzestrzeganie wskazówki ostrzegawczej może spowodować usterki lub nieprawidłowe działanie.
Ostrzeżenie: Nieprzestrzeganie wskazówki ostrzegawczej może spowodować zagrożenie zdrowia / życia i / lub uszkodzenie maszyny.

1.4 Zastosowanie zgodne z przeznaczeniem

Opisane tutaj produkty stanowią część całej instalacji lub maszyny i zostały opracowane w celu zapewnienia bezpieczeństwa. Zapewnienie prawidłowego działania należy do zakresu odpowiedzialności producenta instalacji lub maszyny.

Urządzenie bezpieczeństwa może być używane wyłącznie zgodnie z poniższymi opisami lub w zastosowaniach dopuszczonych przez producenta. Szczegółowe informacje dotyczące zakresu stosowania są zawarte w rozdziale „Opis produktu”.

1.5 Ogólne zasady bezpieczeństwa

Należy przestrzegać zasad bezpieczeństwa zawartych w niniejszej instrukcji obsługi oraz krajowych przepisów dotyczących instalacji, bezpieczeństwa i zapobiegania wypadkom.



Dalsze informacje techniczne znajdują się w katalogach firmy Schmersal i w katalogu online w Internecie pod adresem www.schmersal.net.

Wszystkie informacje bez odpowiedzialności. Zastrzega się możliwość wprowadzania zmian, które służą postępowi technicznemu.

Przy przestrzeganiu wskazówek dotyczących bezpieczeństwa, montażu, uruchomienia, eksploatacji i konserwacji nie występują zagrożenia resztkowe.

1.6 Ostrzeżenie przed niewłaściwym użytkowaniem



W przypadku nieprawidłowego lub niezgodnego z przeznaczeniem stosowania urządzenia bezpieczeństwa lub dokonywania manipulacji nie można wykluczyć zagrożenia zdrowia lub życia lub uszkodzenia elementów maszyny bądź instalacji. Należy przestrzegać odpowiednich wskazówek normy ISO 14119.

1.7 Wyłączenie odpowiedzialności

Producent nie ponosi odpowiedzialności za szkody i zakłócenia w pracy urządzenia, które powstały w wyniku błędów montażowych lub nieprzestrzegania niniejszej instrukcji obsługi. Wykluczona jest odpowiedzialność producenta za szkody, które wynikają z zastosowania części zamiennych lub akcesoriów niedopuszczonych przez producenta.

Samodzielne naprawy, przebudowy i modyfikacje nie są dozwolone ze względów bezpieczeństwa i wykluczają odpowiedzialność producenta za wynikające z nich szkody.

2. Opis produktu

2.1 Klucz zamówieniowy

Niniejsza instrukcja obsługi dotyczy następujących typów:

T1C 23②-③Z-④-⑤

Nr	Opcja	Opis
①	3	Model lewostronny
	4	Wersja do osłon wahliwych
	5	Model prawostronny
②	5	Obudowa metalowa
	6	Obudowa z tworzywa sztucznego
③	01	1 zestyk NC
	02	2 zestyki NC
	11	1 zestyk NO / 1 zestyk NC
④	ST	Przepust kablowy M20
	2310	Konektor M12 (kodowanie A)
⑤		Aktywator 78 mm
	2313	Wydłużony aktywator 113 mm

 Tylko w przypadku prawidłowego montażu opisanego w niniejszej instrukcji obsługi zostaje zachowana funkcja bezpieczeństwa oraz zgodność z Dyrektywą Maszynową.

2.2 Wersje specjalne

Dla wersji specjalnych, które nie są wymienione w kluczu zamówieniowym w punkcie 2.1, obowiązują odpowiednio powyższe i poniższe informacje, o ile są one zgodne z wersją standardową.

2.3 Przeznaczenie i zastosowanie

Wyłączniki pozycyjne z funkcją bezpieczeństwa typu 1 zgodne z normą ISO 14119 nadają się do uchylnych osłon (klapy, siatki bezpieczeństwa, pokrywy i osłony), które muszą być zamknięte, aby zagwarantować wymagane bezpieczeństwo eksploatacji.

 Oceny i zaprojektowania łańcucha zabezpieczeń dokonuje użytkownik zgodnie z odpowiednimi normami i przepisami, w zależności od wymaganego poziomu zapewnienia bezpieczeństwa.

 Ogólną koncepcję sterowania, do której są włączone komponenty bezpieczeństwa, należy zweryfikować zgodnie z odpowiednimi normami.

2.4 Dane techniczne

Przepisy:	IEC 60947-5-1; ISO 13849-1
Rodzaj konstrukcji:	EN 50047
Obudowa:	
- 235:	odlewy ciśnieniowy cynkowy, lakierowany
- 236:	tworzywo termoplastyczne wzmocnione włóknem szklanym, samogasnące
Stopień ochrony:	IP67
Materiał styków:	srebro
Elementy łączeniowe:	zestyk przełączny dwuprzerowy Zb, 1 zestyk NC lub 2 zestyki NC, mostki styków odizolowane galwanicznie
System przełączania:	A IEC 60947-5-1; wolnoprzełączający, zestyk NC o wymuszonym rozwarciu
Przyłącze:	śrubowe lub konektor M12
Przekrój kabla:	pojedynczy drut i cienki drut; min. 0,75 mm ² ; maks. 2,5 mm ² ; z tulejkami kablowymi
Przepust kablowy:	M20 x 1,5
Temperatura otoczenia:	-30°C ... +80°C
Żywotność mechaniczna:	>1 milion operacji
Kąt wymuszonego rozwarcia:	12,5°
Moment wymuszonego rozwarcia:	0,185 Nm
Częstotliwość przełączania:	maks. 5000/h
Maks. prędkość aktywacji:	1 m/s
Parametry elektryczne:	
Kategoria użytkowania:	AC-15; DC-13
Znamionowy prąd roboczy / znamionowe napięcie robocze I _e /U _e :	4 A / 230 VAC 1 A / 24 VDC
- Konektor:	4 A / 50 V
Znamionowe napięcie udarowe U _{imp} :	6 kV
- Konektor:	0,8 kV
Znamionowe napięcie izolacji U _i :	500 V
- Konektor:	50 V
Termiczny prąd trwały I _{th} :	10 A
Warunkowy prąd zwarcia:	1000 A
Zabezpieczenie zwarcia:	Bezpiecznik D 6 A gG

2.5 Klasyfikacja bezpieczeństwa

Przepisy:	ISO 13849-1
Przewidziana struktura:	
- Podstawowa:	możliwość stosowania do kat. 1 / PL c
- W przypadku stosowania 2-kanalowego i mechanizmu wykluczania błędów*:	możliwość stosowania do kat. 3 / PL d z odpowiednim układem logicznym
B _{10D} (zestyk NC):	20 000 000
B _{10D} zestyk NO przy 10% rezystancyjnego obciążenia styku:	1 000 000
Okres użytkowania:	20 lat

* Gdy wykluczanie błędów jest dopuszczalne dla 1-kanalowej mechaniki.

$$MTTF_D = \frac{B_{10D}}{0,1 \times n_{op}} \quad n_{op} = \frac{d_{op} \times h_{op} \times 3600 \text{ s/h}}{t_{cycle}}$$

(Określone wartości mogą zmieniać się w zależności od parametrów specyficznych dla aplikacji h_{op}, d_{op} i t_{cycle} oraz obciążenia.)

W przypadku szeregowego połączenia komponentów bezpieczeństwa poziom zapewnienia bezpieczeństwa wg ISO 13849-1 może ulec zmniejszeniu ze względu na ograniczenie zdolności wykrywania błędów.

3. Montaż

3.1 Ogólne wskazówki montażowe

Wymiary montażowe są podane na tylnej stronie obudowy. Śruby mocujące urządzenia należy zabezpieczyć przed niepożądaną manipulacją. Wyłącznik należy zainstalować w taki sposób, aby punkt obrotu dźwigni znajdował się jak najbliżej punktu obrotu osłony. Na dźwignię nie powinny działać siły osiowe. Dźwignię należy połączyć z osłoną w taki sposób, aby kołek uruchamiający dźwignię nie mógł zostać odłączony (np. łeb nitu itp.). Aby zapewnić prawidłowe działanie, należy zainstalować wyłącznik w taki sposób, aby można było uzyskać wymagane ruchy wyłącznika. W przypadku funkcji bezpieczeństwa należy uzyskać przynajmniej wartość skoku wymuszonego rozwarcia podaną na diagramie ruchu wyłącznika (patrz katalog). Wszystkie urządzenia mają wystarczającą nadwyżkę skoku, aby skompensować niedokładności prowadzenia systemu aktywacji. Należy zapobiec aktywacji wyłącznika poza jego wewnętrzny ogranicznik.

Głowicę aktywatora można przestawiać o $4 \times 90^\circ$. Odkręcić cztery śruby, przestawić głowicę aktywatora dożądanego położenia i ponownie przykręcić cztery śruby.



Należy przestrzegać wskazówek norm ISO 12100, ISO 14119 i ISO 14120.

3.2 Wymiary

Wszystkie wymiary w mm.

T.C 235 / T.C 236

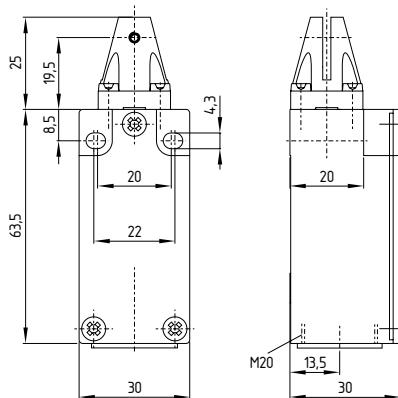

Model lewostronny

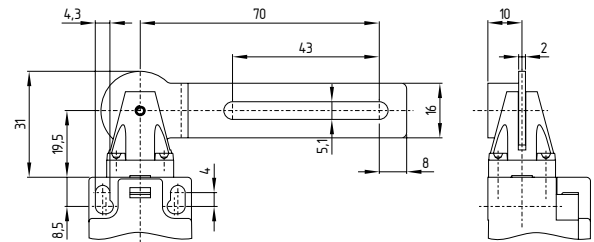

Model prawostronny

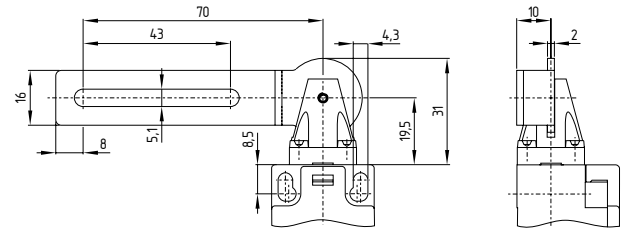

Wersja do osłon wahlowych

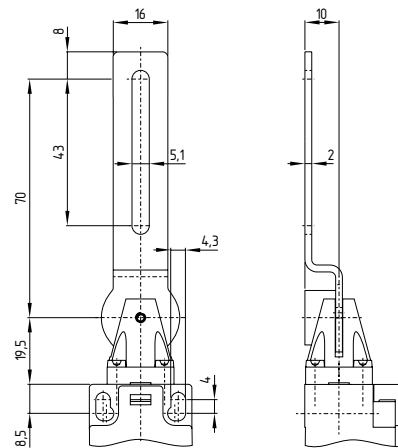

4. Podłączenie elektryczne

4.1 Ogólne wskazówki dotyczące podłączenia elektrycznego



Podłączenie elektryczne może wykonać wyłącznie autoryzowany wykwalifikowany personel po odłączeniu zasilania.

Oznaczenia styków są podane we wnętrzu wyłącznika. Do wprowadzania przewodów należy stosować dławice kablowe o odpowiednim stopniu ochrony. Po podłączeniu należy oczyścić wnętrze wyłącznika z zanieczyszczeń. Wyłączniki bezpieczeństwa serii 236 w obudowie z tworzywa sztucznego są podwójnie izolowane. Dlatego stosowanie przewodu ochronnego nie jest dopuszczalne.



Wersje z konektorem zgodnie z IEC 60204-1 mogą być stosowane tylko w obwodach PELV.

236: Otwieranie pokrywy



4.2 Warianty styków

Styki pokazane przy zamkniętej osłonie.

T.C 235-02Z
T.C 236-02Z

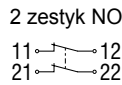

T.C 235-11Z
T.C 236-11Z

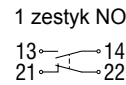

T.C 235-01Z
T.C 236-01Z

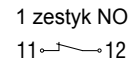

z konektorem

T.C 235-02Z-ST
T.C 236-02Z-ST

2 zestyki NC

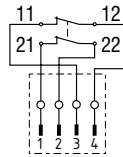

T.C 235-11Z-ST
T.C 236-11Z-ST

1 zestyk NO / 1 zestyk NC

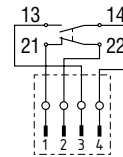

4.3 Drogi przełączania

Drogi przełączania / zestyki Model lewostronny

2 zestyki NC

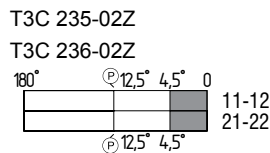

1 zestyk NO / 1 zestyk NC

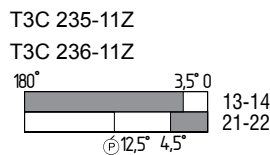

1 zestyk NO

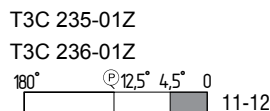

Wersja do osłon wahlowych

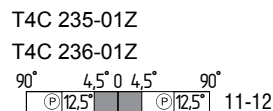
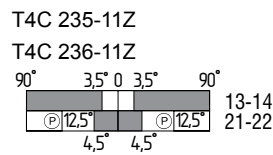
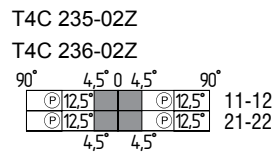

Model prawostronny

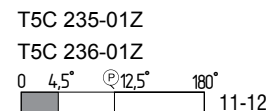
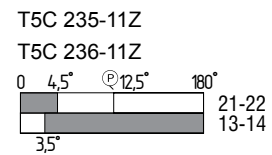
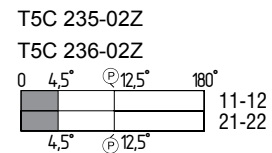

5. Uruchomienie i konserwacja

5.1 Kontrola działania

Przetestować urządzenie bezpieczeństwa pod kątem prawidłowości działania. W tym celu należy przeprowadzić następujące czynności:

1. Sprawdzić, czy obudowa wyłącznika nie jest uszkodzona
2. Sprawdzić swobodę ruchu elementu aktywującego
3. Sprawdzić przepusty kablowe i przyłącza

5.2 Konserwacja

Oprócz tego zalecamy przeprowadzenie kontroli wzrokowej i kontroli działania, które obejmują następujące czynności:

1. Sprawdzić swobodę ruchu elementu aktywującego
2. Usunąć zanieczyszczenia
3. Sprawdzić przepusty kablowe i przyłącza

Uszkodzone lub wadliwe urządzenia należy wymienić.

6. Demontaż i utylizacja

6.1 Demontaż

Urządzenie bezpieczeństwa można zdemontować tylko po odłączeniu zasilania.

6.2 Utylizacja

Urządzenie bezpieczeństwa należy poddać prawidłowej utylizacji zgodnie z krajowymi przepisami i ustawami.

7. Deklaracja zgodności UE

Deklaracja zgodności UE



Oryginał K.A. Schmersal GmbH & Co. KG
Möddinghofe 30
42279 Wuppertal
Germany
Internet: www.schmersal.com

Niniejszym oświadczamy, że niżej wymienione elementy konstrukcyjne spełniają wymagania podanych niżej Europejskich Dyrektyw w zakresie koncepcji i konstrukcji.

Oznaczenie elementu konstrukcyjnego: T.C 235,
T.C 236

Typ: patrz klucz zamówieniowy

Opis elementu konstrukcyjnego: Wyłącznik bezpieczeństwa do osłon uchylnych

Oдноśne dyrektywy: Dyrektywa maszynowa 2006/42/EG
Dyrektywa RoHS 2011/65/EU

Zastosowane normy: DIN EN 60947-5-1:2010

Osoba upoważniona do sporządzenia dokumentacji technicznej: Oliver Wacker
Möddinghofe 30
42279 Wuppertal

Miejscowość i data wystawienia: Wuppertal, 28 lutego 2017

Prawnie wiążący podpis
Philip Schmersal
Dyrektor

TC235_236-D-PL



Aktualną deklarację zgodności można pobrać w Internecie pod adresem www.schmersal.net.



K. A. Schmersal GmbH & Co. KG
Möddinghofe 30, D - 42279 Wuppertal
Postfach 24 02 63, D - 42232 Wuppertal

Telefon +49 - (0)2 02 - 64 74 - 0
Faks +49 - (0)2 02 - 64 74 - 1 00
E-mail: info@schmersal.com
Internet: <http://www.schmersal.com>