

# NXL12D, NA12DLIFT



## Module de sécurité de nivelage de cabine d'ascenseur



### Avantages

- **Conformité à la Directive relative aux ascenseurs.** Conforme aux normes EN 81-20, EN 81-50, EN 12015 et EN 12016.
- **Entrée à deux canaux.** Possibilité de connecter des interrupteurs mécaniques ou magnétiques (contact reed) pour la surveillance de la position de la cabine d'ascenseur.
- **2 sorties de sécurité NO.**
- **1 sortie auxiliaire NF.** Seulement pour le modèle NXL12DG020.
- **Circuit redondant.** Avec 2 contacts relais à guidage forcé.
- **Démarrage du contrôle d'entrée.** Les canaux d'entrée sont tous les deux contrôlés au démarrage.
- **Détection des défaillances par LED.**
- **Démarrage automatique ou manuel.**

### Description

Module de sécurité de nivelage de cabine d'ascenseur, conçu conformément à la Directive relative aux ascenseurs 2014/33/UE et aux exigences en matière de circuits de sécurité des Normes EN 81-20, EN 81-50, EN 12015 et EN 12016. Ce module est équipé de sorties de sécurité avec contacts relais à guidage forcé et d'un circuit de rétroaction pour la surveillance des contacteurs externes.

### Applications



Le classement de la check-list de sécurité des ascenseurs considère la problématique « Commande du système avec une faible précision de nivelage » comme l'un des enjeux majeurs. Un nivelage imprécis ou incohérent du plancher ne représente pas qu'une contrainte. Il peut s'avérer dangereux, particulièrement pour les handicapés ou les malvoyants. Les personnes en fauteuil roulant (qui entrent dans l'ascenseur en marche arrière) courent un grand risque. La précision du nivelage de nombreux ascenseurs plus anciens serait jugée inacceptable par les normes actuelles.

**Le modèle de sécurité NXL12D & NA12DLIFT peut réduire sensiblement le risque de déclenchement et de chute en améliorant de façon significative le nivelage du plancher.** Les ascenseurs comptent parmi les rares moyens de transport capables d'être utilisés sans surveillance, en continu et par tout le monde. Ils constituent l'un des dispositifs de locomotion les plus sûrs, conçus dans le respect de normes strictes et exhaustives.

# Structure

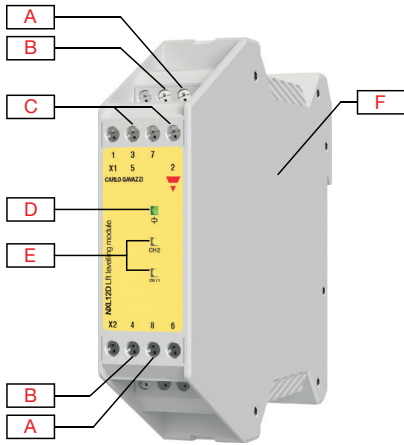

NXL12DG002

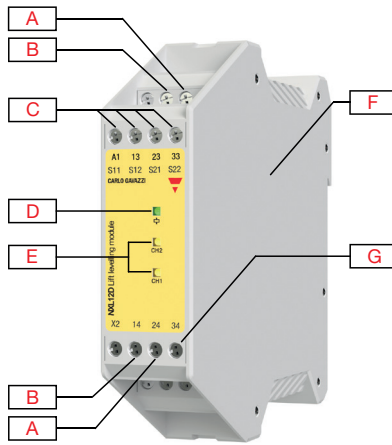

NXL12DG020

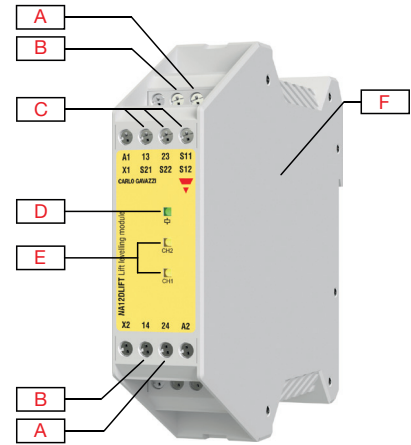

NA12DLIFT

Élément	Composant	Fonction		
		NXL12DG002	NXL12DG020	NA12DLIFT
A	Borne de sortie	Seconde sortie de sécurité (NO)		
B	Borne de sortie	Première sortie de sécurité (NO)		
C	Borne d'entrées	2 NO		
D	LED (verte)	Indicateur d'alimentation		
E	LED (jaunes)	État de canal d'entrées (NO)		
F	Relais de sécurité	2 contacts relais à guidage forcé		
G	Borne de sortie	-	1 sortie auxiliaire NF	-

# Caractéristiques

## ► Généralités

<b>Matériau</b>	PA 66
<b>Montage</b>	Rail DIN
<b>Indice de protection</b>	Bornes : IP20, Boîtier : IP40
<b>Poids</b>	200 g
<b>Bornes</b>	Section : 2,5 mm <sup>2</sup>
<b>Paramètres de couple</b>	0,5 Nm

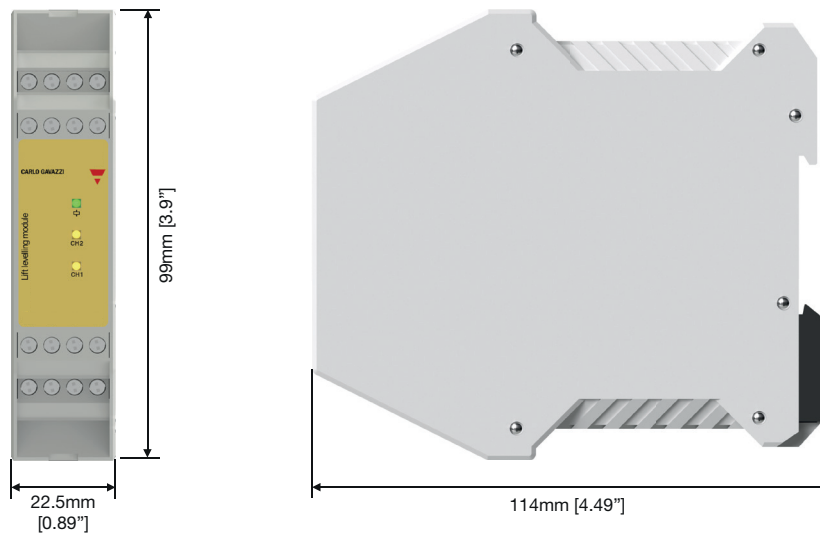

## ► Alimentation

<b>Source de courant</b>	24VCA - 15/+ 10 % 50-60 Hz 24VCC - 15/+ 10 %
<b>Consommation</b>	< 5 W

## ► Environnement

<b>Température de fonctionnement</b>	de - 25°C à + 65°C
<b>Température de stockage</b>	de - 25°C à + 65°C
<b>Humidité relative</b>	10 - 95 % sans condensation à 40 C

**Spécifications temporelles**

	NXL12DG002	NXL12DG020	NA12DLIFT
Temporisation à la fermeture	≤ 150 ms		
Temporisation à l'ouverture	≤ 20 ms (en général 14,5 ms)	≤ 20 ms (en général 16,75 ms)	≤ 15 ms

**Entrées**

	NXL12DG002	NXL12DG020	NA12DLIFT
Courant / tension d'entrée	70mA @ 24VCC (2-6, 5-6)	70mA @ 24VCC (S11-S12, S21-S22)	
Câblage d'entrée	3 fils, 2 NO, 1 borne commune	4 fils, 2 NO, canal avec détection des courts-circuits	
Démarrage	Automatique/manuel	Automatique	Automatique/manuel
Simultanéité des canaux	∞	4 s	∞

**Sorties**

	NXL12DG002	NXL12DG020	NA12DLIFT
Sorties de sécurité	2 NO		
Sorties auxiliaires	-	1 NF	-
Durée de vie mécanique	> 10 <sup>7</sup> Cycles		
Durée de vie électrique (charge maximale)	> 10 <sup>5</sup> Cycles		
Commutation sortie de sécurité	AC 1: 6A, 230VCA DC 12: 6A, 24VCC AC 15: 3A, 230VCA DC 13: 2.5A, 24VCC (3-4, 7-8)	AC 1: 6A, 230VCA DC 12: 6A, 24VCC AC 15: 3A, 230VCA DC 13: 2.5A, 24VCC (13-14, 23-24)	AC 1: 6A, 230VCA AC 15: 3A, 230VCA DC 13: 4A, 24VCC (13-14, 23-24)

**Compatibilité et conformité**

Directive relative aux ascenseurs 2014/33/UE			
	NXL12DG002	NXL12DG020	NA12DLIFT
EN 81-20: 2014	Règles de sécurité pour la construction et l'installation des ascenseurs . Partie 20 : ascenseurs de personnes et ascenseurs de charge		
EN 81-50: 2014	Règles de sécurité pour la construction et l'installation des ascenseurs Partie 50 : règles de conception, calculs, analyses et tests des composants d'ascenseur		
EN 12015: 2014	Compatibilité électromagnétique. Norme de famille de produits pour ascenseurs, escalators et ascenseurs de personnes. Émission		
EN 12016: 2013	Compatibilité électromagnétique. Norme de famille de produits pour ascenseurs, escalators et ascenseurs de personnes. Immunité		
Certificat de type Directive relative aux ascenseurs	Certificat d'examen CE de type IMQ n°CA50.00460	Certificat d'examen CE de type IMQ n°CA50.00433	Certificat d'examen CE de type TUV Nord n°44 208 12 128602
Vérification produit conformément à la Directive relative aux ascenseurs	IMQ		



Directive relative à la basse tension 2014/35/UE	
EN 60664-1: 2007	Coordination de l'isolation pour l'équipement dans les systèmes à basse tension

Directive RoHS 2011/65/UE	
EN 50581: 2012	Documentation technique pour l'évaluation des produits électriques et électroniques conformément à la limitation des substances dangereuses

Homologations	   (NA12DLIFT)
---------------	---

 **Tension d'isolation**

Entren entrées/alimentation et sorties	2.5 kVca (pendant 1 minute) 4 kV (1.2/50 µs)
Degré de pollution	2
Alimentation du système	III

# Schémas de câblage

**Repérage des bornes**

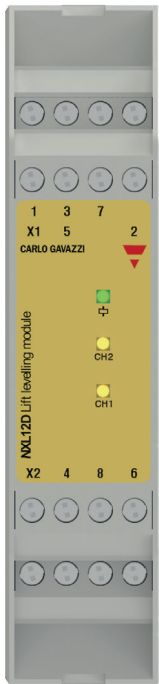

Fig. 1 NXL12DG002

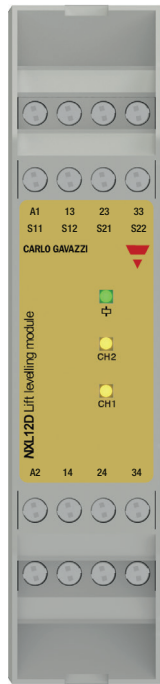

Fig. 2 NXL12DG020

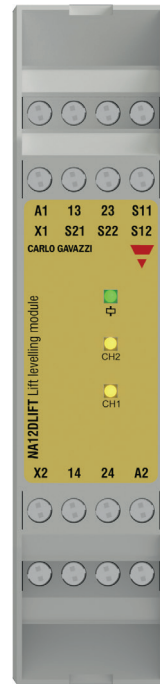

Fig. 3 NA12DLIFT

	NXL12DG002	NXL12DG020	NA12DLIFT
Alimentation VCC ou CA	1	A1	A1
Alimentation GND ou CA	6	A2	A2
Premier canal d'entrée (NO)	2-6	S11-S12	S11-S12
Second canal d'entrée (NO)	5-6	S21-S22	S21-S22
Première sortie de sécurité (NO)	3-4	13-14	13-14
Seconde sortie de sécurité (NO)	7-8	23-24	23-24
Sortie auxiliaire (NF)	-	33-34	-
Démarrage	X1-X2	-	X1-X2

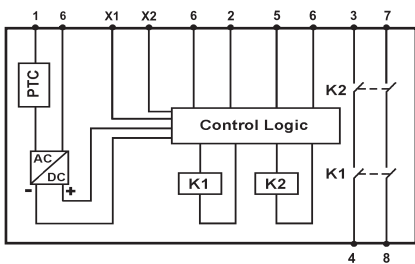

Fig. 4 NXL12DG002

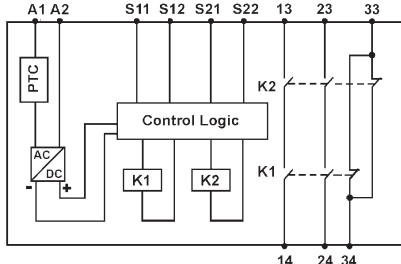

Fig. 5 NXL12DG020

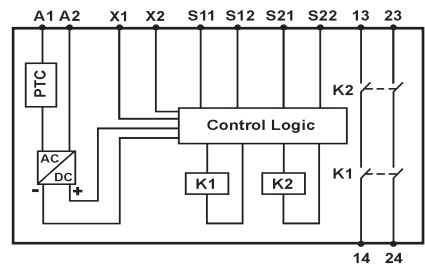
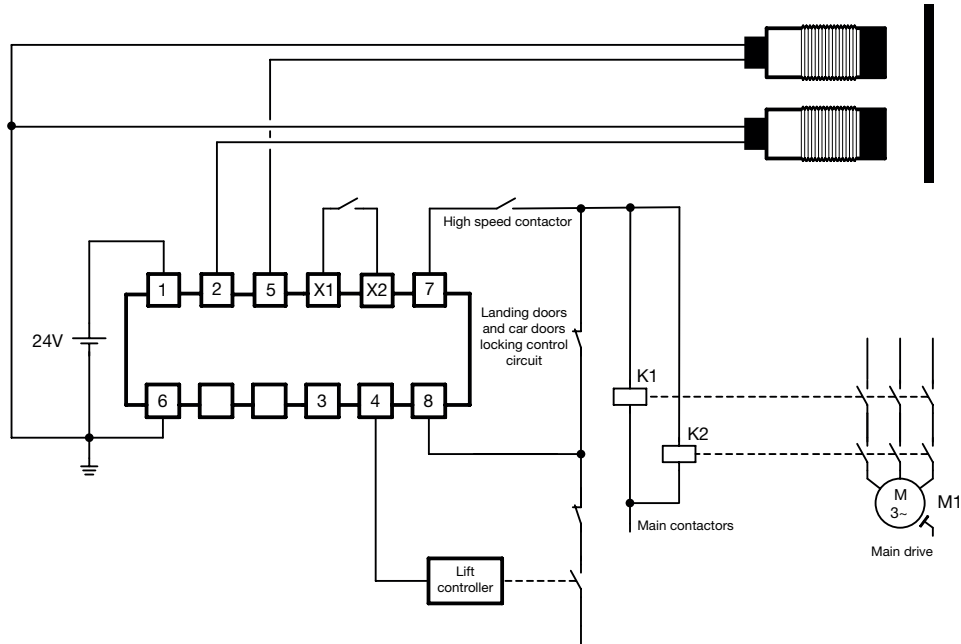
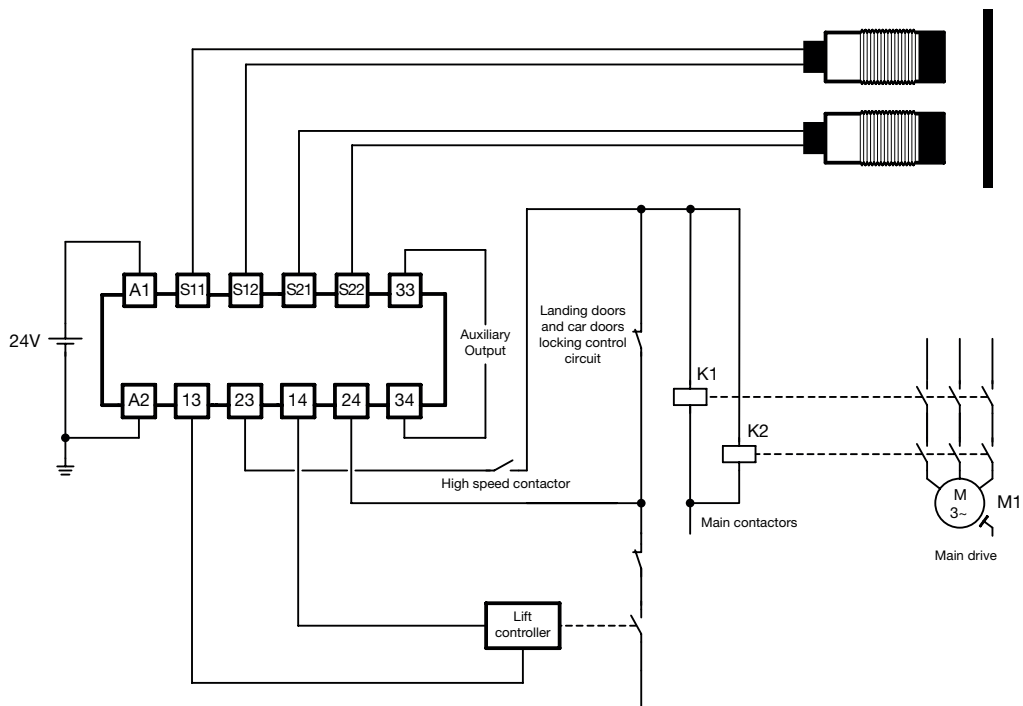

Fig. 6 NA12DLIFT

Application NXL12DG002



Application NXL12DG020



Application NA12DLIFT

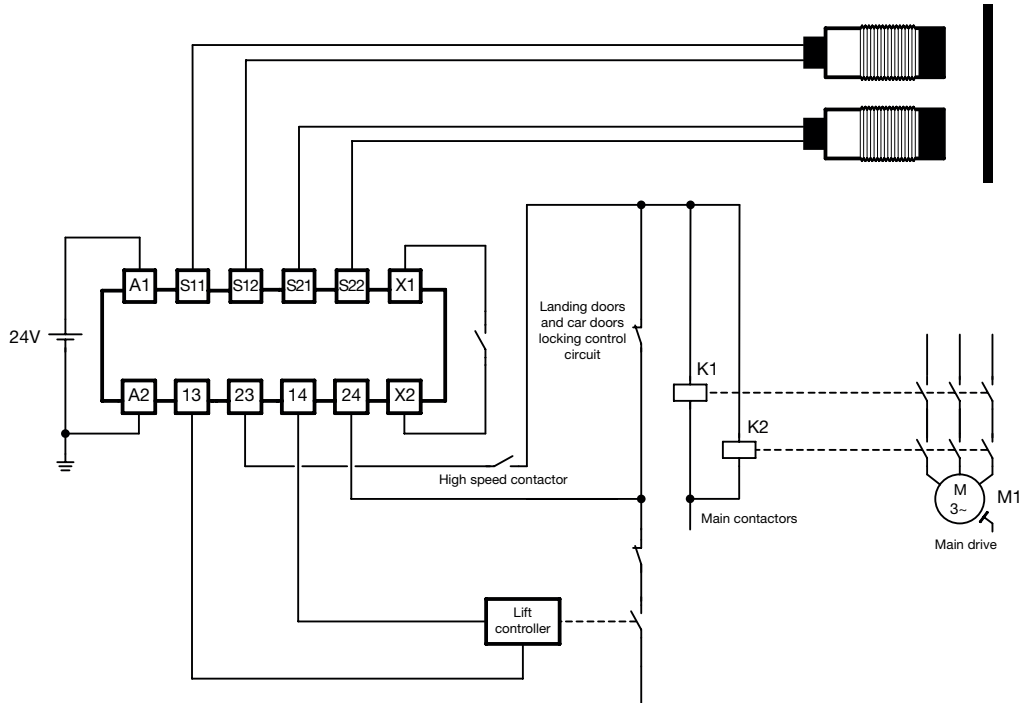





## Références

### Code de commande



NXL12DG002



NXL12DG020



NA12DLIFT

### Lectures complémentaires

Information	Où le trouver	QR
Bibliothèque Sistema	<a href="http://www.gavazzi-automation.com/nsc/HQ/EN/safety_modules">http://www.gavazzi-automation.com/nsc/HQ/EN/safety_modules</a>	
Logiciel Sistema	<a href="http://www.dguv.de/ifa/praxishilfen/practical-solutions-machine-safety/software-sistema/sistema-bibliotheken/index.jsp">http://www.dguv.de/ifa/praxishilfen/practical-solutions-machine-safety/software-sistema/sistema-bibliotheken/index.jsp</a>	
Détecteur magnétique	<a href="http://www.gavazzi-automation.com/docs/download_area/MAGNETIC_SENSORS.pdf">http://www.gavazzi-automation.com/docs/download_area/MAGNETIC_SENSORS.pdf</a>	

### Composants compatibles CARLO GAVAZZI

Usage	Numéro de version	Nota
Détecteur magnétique	Série <b>FM</b> Série <b>FSMA</b> Série <b>FMP</b> Série <b>MSA1</b> Série <b>SPA</b>	Contact Reed

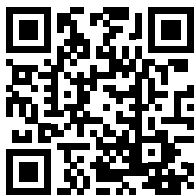

COPYRIGHT ©2017  
Sous réserve de modifications. Télécharger le PDF: [www.productselection.net](http://www.productselection.net)