

SBPSUSL



垂直探测角 Dupline® Carpark 传感器



优点

- 垂直探测角超声传感器应安装在停车位中间汽车上方
- 安装快速简便
- 自动温度补偿
- 使用 PC 中央配置工具进行编程和网络测试

说明

超声传感器是包含其他传感器、控制器和显示器的停车场系统的一部分。

SBPSUSL 式传感器应安装在车位中间的 2-4 米高处，一般与安装在车道一侧清晰可见位置的 SBPILED 指示灯一起使用。

一般只有当无法或不适合在车道一侧安装带有集成 LED 指示灯的传感器 SBPSUSL45 时，才会使用 SBPSUSL。

每个传感器都要连接到 Dupline® 3 线总线。

该总线提供电源，使传感器能向停车场控制器 SBP2WEB24 / SBP2CPY24 传送状态信息，而停车场控制器则跟踪记录某个区域中可用停车位的数量并在相连显示器上显示结果。

应用

停车引导系统

主要功能

- 探测室内停车位是否存在汽车

功能

电源

公称电源	20-30 VDC, 27 mA, CL. 2
功耗	0.78 W
Dupline® 总线上的功耗	1 mA

输入/输出规格

RJ12 连接器	母螺纹: 支座一端 公螺纹: 传感器电缆一端	传感器与支座之间的内部通信
2 x 3 针脚 连接器 (仅限支座)	最大. 1.5 mm ²	D+
		D-
		POW

注: 支座连接器采用“推压导线连接”方式。传感器安装采用 1.5²方毫米单芯导线或带套管绞线。

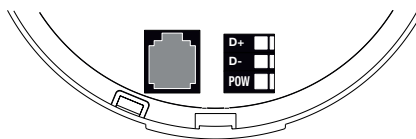
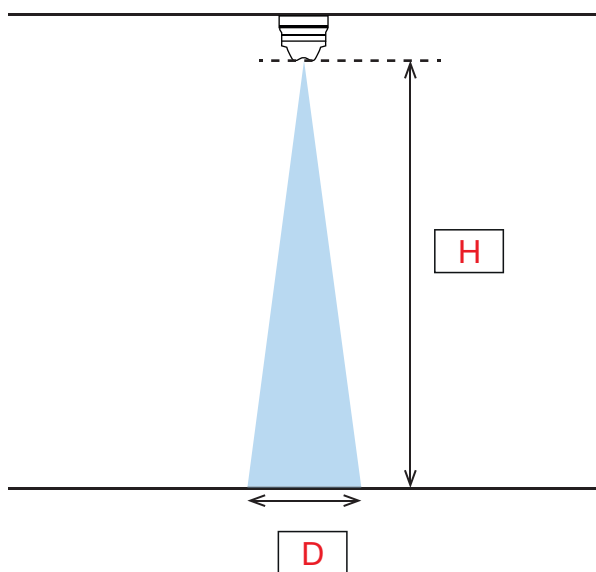

Fig. 1 输入 - 输出

传感器

技术	40 KHz 超声波元件
天花板与地板之间的最大距离	4.0 m
天花板与地板之间的最小距离	1.5 m
最小校准距离	2.0 m
安装偏差	最大 ±5 度
传感器至 SBP2WEB24 的总响应时间	4.0 s
MTBF	70 000 小时
传感器温度补偿	内置温度补偿可确保传感器在不进行任何校准的情况下保持稳定可靠



H=1,5 m => D=0,46
H=4 m => D=1,4 m

H	传感器到地板的距离	D	光束直径
----------	-----------	----------	------

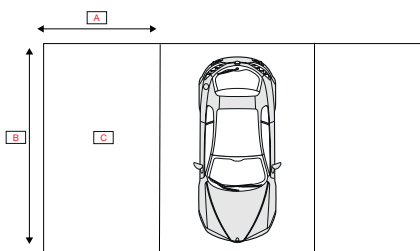

Fig. 2 停车位

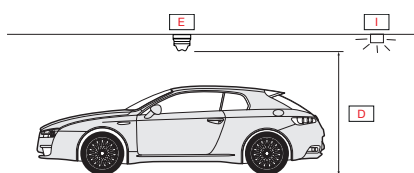

Fig. 3 SBPSUSL

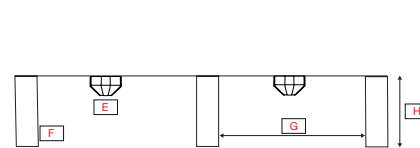

Fig. 4 放置在天花板上的传感器

A	2.2 m ... 3 m	F	天花板横梁
B	4.2 m ... 5.5 m	G	≥ 20 cm
C	停车位	H	≤ 65 cm
D	2 m ... 4 m	I	LED 指示灯 (SBPILED)
E	传感器		

通信

协议	Smart-Dupline®
----	----------------

环境特性

工作温度	-40 到 70° C
存储温度	-40 到 80° C
防护等级 最低	IP34
湿度	5-90% 相对湿度
污染等级	3 (IEC60664)

机械特性

外壳

外壳	ABS	
LED 保护	透明聚碳酸酯	
外壳颜色	浅灰色	
尺寸	支座 A + 传感器	103.5 x 116 mm
	支座 B + 传感器	122 x 116 mm
重量	支座 A + 传感器	275 g
	支座 B + 传感器	300 g

接线

传感器线

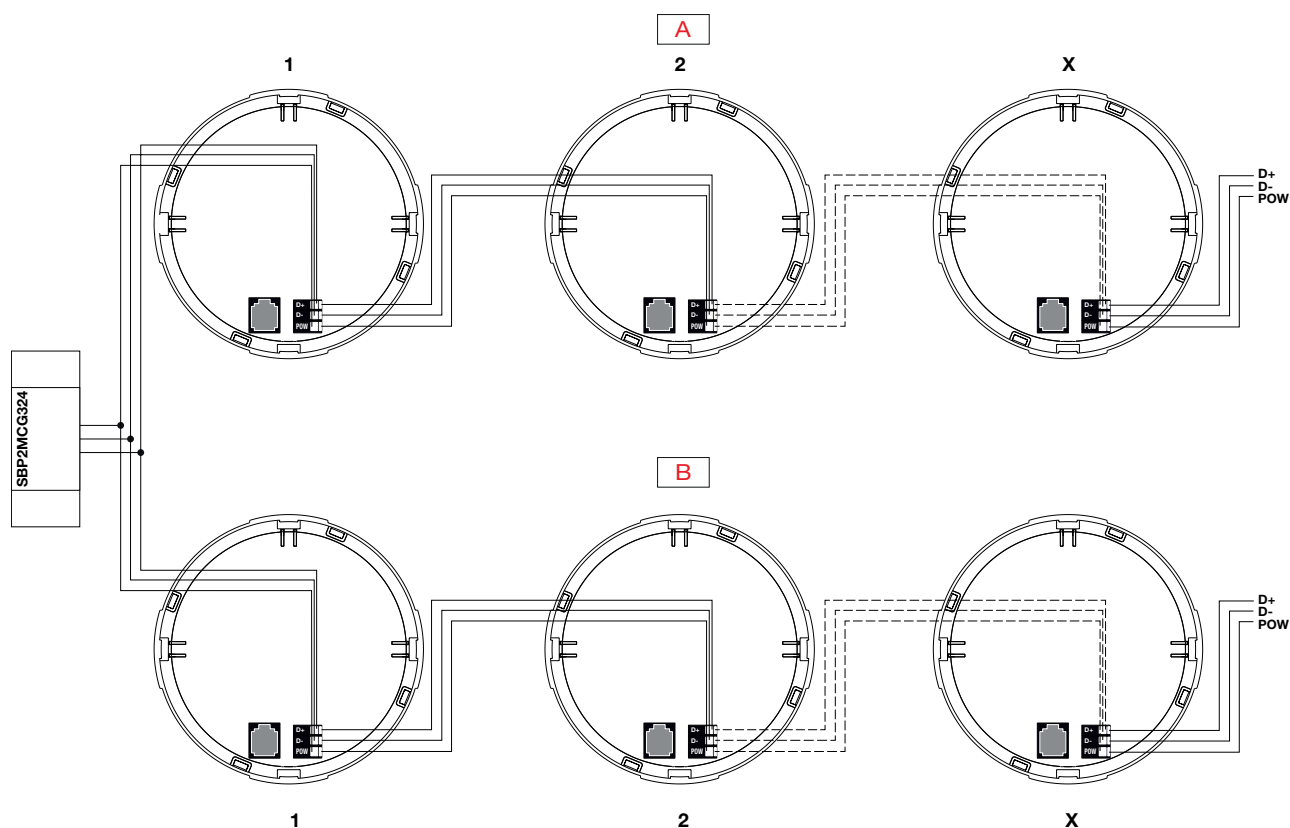

Fig. 5 SBPSUSL 和 SPILED 的接线

A	传感器线	B	指示线 (总线控制LED指示灯)
---	------	---	------------------

注：必须使用 1.5²方毫米单芯导线或带套管绞线进行传感器接线。

尺寸

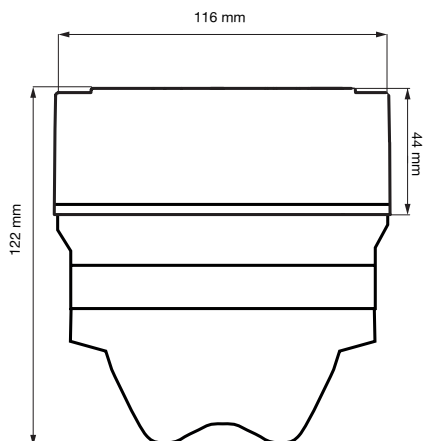

Fig. 6 天花板安装 - base A + 传感器

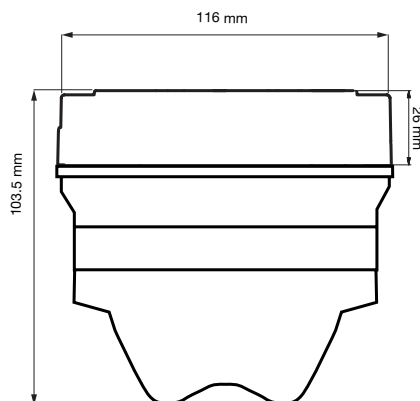

Fig. 7 导轨安装 - base B + 传感器

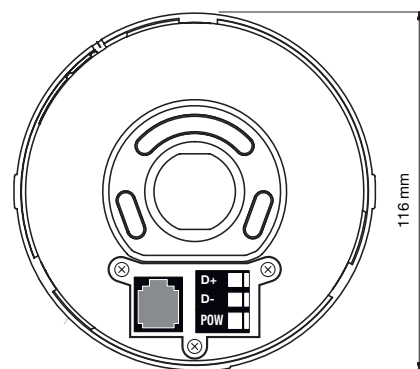

Fig. 8 底视图

兼容性和一致性

认证和标记

CE 标志	CE
认证	cULus

UL 备注

- 该产品须使用带有 NEC 2 类标识或 LPS 标识且已登记的信息技术设备电源适配器
- 最高环境温度：50° C

配置

安装传感器和支座并将其连接至具有电源和通信功能的 Dupline 3 线网络后，即可开始进行配置。
PC 端中央 SBP2WEB24 配置工具自动扫描网络并找出所有传感器和其他相连设备。
完成这个步骤后，用户只需逐一走到每个传感器旁边并按下传感器底部的配置按钮，即可向相连传感器分配地址。
有关配置的更多详细信息，请参阅设计和安装手册。

工作模式

超声传感器发射频率为 40 kHz 的声音信号，该信号到达地面或停泊的汽车时被反射回传感器。根据收到的回声信号的形状，传感器可以判定是否有汽车停泊。

传感器应安装在车位中间、汽车上方。

请参见以下各传感器安装图。

有关传感器所有编程操作的详细说明，请参阅 SBP2WEB24 软件手册。见链接：<http://productselection.net/searchproduct.php>

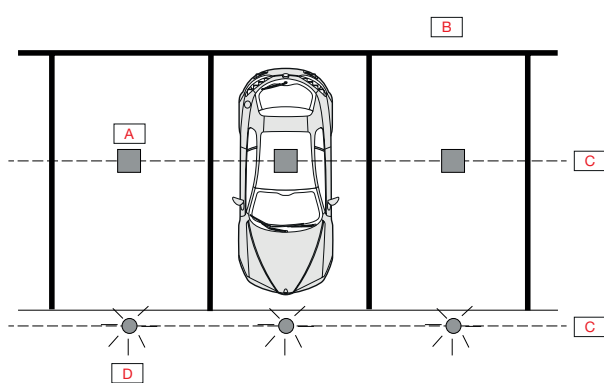

Fig. 9 传感器安装

A	SBPSUSL	C	Dupline [®] 总线
B	停车位	D	可编程 LED 指示灯 (SPILED)

安装件

传感器必须安装在支座架 A（电缆槽或导管）或支座架 B（天花板安装）中。放置好传感器，使垂直标记位于支座三角形尖端。

顺时针方向转动传感器，直到垂直标记位于三角形后端为止。传感器现在已固定到支座上。

将螺丝刀压入支座上的垂直槽中并逆时针方向转动传感器，即可松开传感器。

见下图。

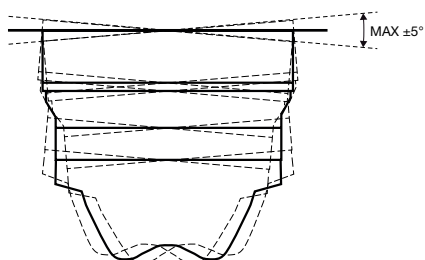

Fig. 10 垂直偏差最大 $\pm 5^\circ$

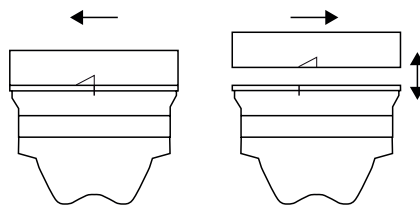

Fig. 11 打开/关闭

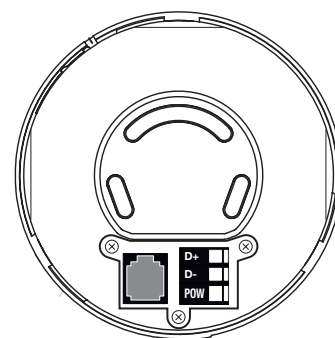
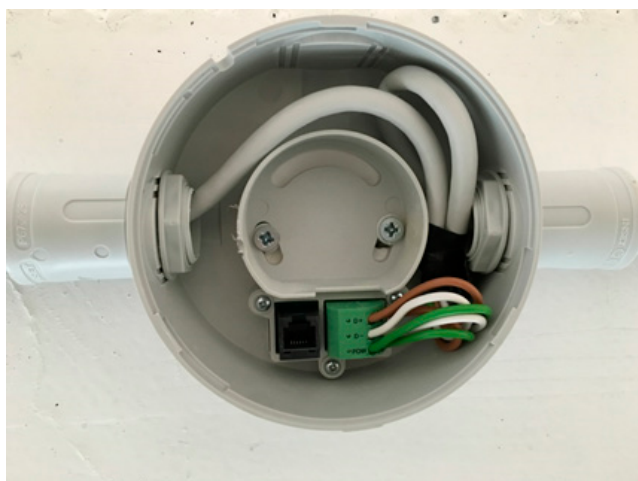

Fig. 12 支座部件：安装在天花板上

确保为传感器准备好足够长的多余导线，以便将来对传感器/支座进行维护。为避免电缆绝缘受到损坏，还需要正确放置导线。如图。



为避免电缆绝缘受到损坏，请将导线盘绕放在支座内件中。

传感器状态和校准

状态	状况	LED 状态	注意
正常	已占用	颜色编号 OCC	默认情况下，选择颜色编号 0 并将其配置为红色
	空车位	颜色编号 VAC	默认情况下，选择颜色编号 1 并将其配置为绿色
线路规程*	禁用	正常（已占用/空车位）	未使用行命令对模块进行寻址
	启用	黄色正常闪烁	使用行命令对模块进行寻址且模块正在确认行位置
	已接受	绿色快速闪烁（持续 3 秒钟）	使用行命令对模块进行寻址且模块已确认行位置编号
	已分配	绿色正常闪烁	使用行命令对模块进行寻址但模块已获得有效行位置编号
远程校准	进行中	黄色快速闪烁（约 15 秒钟）	
	错误	红色正常闪烁（3 秒钟）	
	OK	绿色正常闪烁（3 秒钟）	
本地校准	开始延迟	黄色慢速闪烁（约 15 秒钟）	
	进行中	黄色快速闪烁（约 15 秒钟）	
	错误	红色正常闪烁（3 秒钟）	
	OK	绿色正常闪烁（3 秒钟）	
启动	前 3 秒钟	白色	如果不是白色，则 LED 已损坏

* 有关线路规程的描述，请参阅安装手册。

参考

订货信息



SBPSUSL

代码	选件	说明
SB	-	智能建筑
P	-	停车
SUS	-	传感器
L	-	带内置 LED 的垂直传感器

注：传感器出厂时不带支座。请单独订购支座 A 或 B。

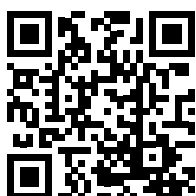

版权所有 ©2016
内容可能会变动。下载 PDF: www.productselection.net