

# Energiemanagement 3-Phasen-Stromwandler Typ TCD2M

CARLO GAVAZZI

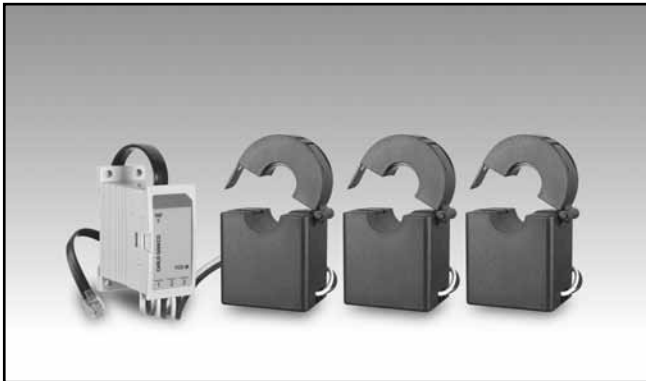

- Eine Reihe von 3-Phasen-Stromwandler kompatibel zum EM271 Stromzähler
- Primärstrom 200 A
- Bohrungsgröße 15,5 mm
- Automatische Erkennung des Primärstrom-Nennwerts durch den EM271 Stromzähler
- Für Kabelmontage
- Umbilikale Verbindung zum EM271-Stromzähler über RJ11

## Produktbeschreibung

Gruppe von drei Umbaumi- niaturstrom-Sensoren , die in Kombination mit dem EM271 Strommesser verwendet werden. Ausgestattet mit einem RJ11-Draht zur sehr schnellen Installation. Der Stromzähler liest aus dem TCD2M automatisch dessen

Primärstrom-Nennwert aus, was Zeit für das Benutzer- Setup erspart. Kann direkt auf die Kabel montiert werden, deren Strom geprüft werden soll, ohne dass die Lastspannungsversorgung unterbrochen wird.

**Bestellcode** **TCD2M 200 80CM X**

Modell \_\_\_\_\_  
 Primärstrom \_\_\_\_\_  
 Kabellänge \_\_\_\_\_  
 Option \_\_\_\_\_

## Typenwahl

### Primärstrom

**200:** 200A primärer Stromeingang

### Kabellänge (RJ11-Seite)

**80 CM:** 80cm

### Option

**X:** Keine

## Specification

### Elektrische Spezifikationen

Primärer Nennstrom	200A
45/65Hz	
Gleichstrom-Widerstand bei 20°C	160Ω max.
Genauigkeit	1%
Linearität	0,5%
Phasenfehler im Nennstrom-Bereich	≤2°
Betriebstemperaturbereich	-40°C bis +85°C (-40°F bis 185°F) (r.F. < 90% nicht kondensierend @ 40°C)
Speichertemperaturbereich	-40°C to +90°C (-49°F to 194°F) (R.H. < 90% nicht kondensierend @ 40°C)
Dielektrische Spannungs- festigkeit (hohes Potential)	3500V/1mA/1min
Isolationswiderstand	DC500V/100MΩ min.
Systemspannung des Kabels des Primärstroms	660V

### Mechanische Spezifikation

Stromwandlerklemme	150 cm (UL1015 22AWG PVC-Draht, 0,32mm²)
Stromwandlergehäuse	P63307
Öffnungswinkel	180 Grad
Gewicht ca.	370g
Zulassungen	CE
Montage	Kabelmontage
Anschlüsse	RJ11
Schutzgrad	IP20
Kabelgröße	15,5mm max.

## Schaltbilder

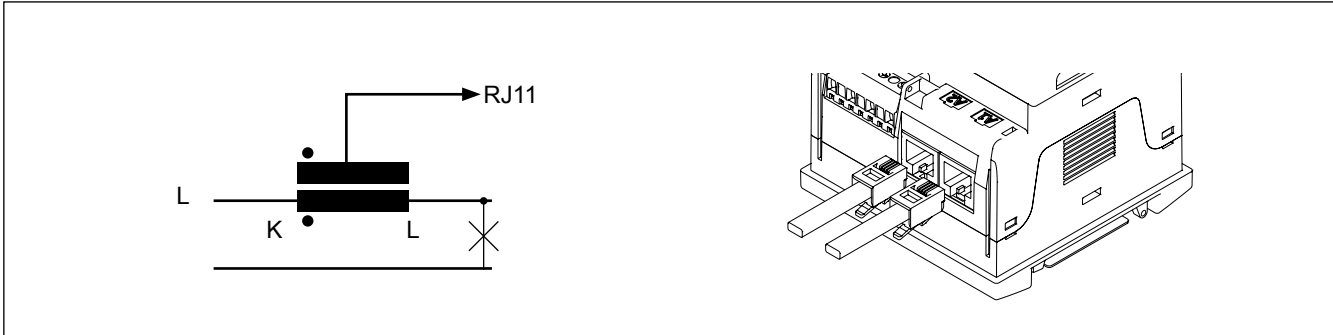

## Abmessungen

