

**!** Read carefully the instruction manual. If the instrument is used in a manner not specified by the producer, the protection provided by the instrument may be impaired. **Maintenance:** make sure that the connections are correctly carried out in order to avoid any malfunctioning or damage to the instrument.

**!** Lire attentivement le manuel de l'utilisateur. Si l'appareil est utilisé dans des conditions différentes de celles spécifiées par le fabricant, le niveau de protection prévu par l'instrument peut être compromis. **Entretien:** s'assurer que les connexions sont réalisées correctement dans le but d'éviter toutes fautes ou endommagements de l'appareil.

**!** Lea atentamente este manual de instrucciones. Si el equipo se utiliza de forma no especificada por el fabricante, la protección dotada al equipo puede resultar dañada. **Mantenimiento:** Asegúrese de que las conexiones relevantes se han llevado a cabo correctamente, con el fin de evitar un funcionamiento incorrecto o que el equipo resulte dañado.

**!** Leggere attentamente il manuale di istruzioni. Qualora l'apparecchio venisse usato in un modo non specificato dal costruttore, la protezione prevista dall'apparecchio potrebbe essere compromessa. **Manutenzione:** Assicurarsi che le connessioni previste siano eseguite correttamente al fine di evitare qualsiasi malfunzionamento o danneggiamento dello strumento.



Write here the location  
Ecrivez ici l'emplacement  
Escriba aquí la ubicación  
Scrivi qui la posizione

**PRODUCT DESCRIPTION**

Part	Description	
A	Power supply connection block	
B	Local bus port (left side and right side)	
C	Indication LEDs:	
	Green (ON) ON OFF Flashing	Power ON Power OFF Power supply not OK (<12V)
	Yellow (Dupline bus) ON OFF Flashing	Communication OK on the Dupline bus No communication is present on the Dupline bus Communication error on the Dupline bus
	Yellow (DALI bus) ON Flashing One blink Two blinks OFF	Communication OK on the DALI bus Some missing responses on the DALI bus DALI bus voltage not OK (<12V) No communication is present on the DALI bus DALI bus is short circuited
D	Connection to DALI bus	

**DESCRIPTION DU PRODUIT**

Partie	Description	
A	Bornes de connexion d'alimentation	
B	Port de bus local (côté gauche et côté droit)	
C	LED d'informations:	
	Verte (ON) ON OFF Clignot.	Alimentation ON Alimentation OFF L'alimentation n'est pas correcte (<12V)
	Jaune (bus Dupline) ON OFF Clignot.	Communication sur le bus Dupline correcte Pas de communication sur le bus Dupline Erreur de communication sur le bus Dupline
	Jaune (bus DALI) ON Clignot. 1 clignot. 2 clignot. OFF	Communication sur le bus DALI correcte Quelques réponses manquantes sur le bus DALI La tension du bus DALI n'est pas OK (<12V) Aucune communication n'est présente sur le bus DALI Le bus Dali est en court-circuit
D	Connexion au bus DALI	

**DESCRIPCIÓN DEL PRODUCTO**

Parte	Descripción	
A	Bloque de conexión de la alimentación	
B	Puerto de bus local (lado izquierdo y lado derecho)	
C	Led de indicación:	
	Verde (ON) ON OFF Parpadeando	Alimentación conectada Alimentación desconectada La alimentación no es correcta (<12V)
	Amarillo (Bus Dupline) ON OFF Parpadeando	Comunicación OK en el bus-Dupline No hay comunicación en el bus Dupline Error de comunicación en el bus Dupline
	Amarillo (bus DALI) ON Parpadeando Un parpadeo Dos parpadeos OFF	Comunicación OK en el bus DALI Faltan algunas respuestas en el bus DALI La tensión del bus DALI no es correcta (<12V) No hay comunicación en el bus DALI El bus Dali está cortocircuitado
D	Conexión al bus DALI	

**DESCRIZIONE DEL PRODOTTO**

Parte	Descrizione	
A	Blocco connessione di alimentazione	
B	Porta bus locale (lato sinistro e lato destro)	
C	Indicatori a LED:	
	Verde (ON) ON OFF Lampeggiante	Alimentazione ON Alimentazione OFF L'alimentazione non è ok (<12V)
	Giallo (Bus Dupline) ON OFF Lampeggiante	Comunicazione corretta sul bus Dupline Nessuna comunicazione presente sul bus Dupline Errore di comunicazione sul bus Dupline
	Giallo (DALI bus) ON Lampeggiante Un lampeggio Due lampeggi OFF	Comunicazione OK sul bus DALI Alcune risposte mancanti sul bus DALI La tensione del bus DALI non è OK (<12V) Nessuna comunicazione è presente sul bus DALI Il bus DALI è in corto-circuito
D	Connessione al bus DALI	

The SB2DALIT8230 can be connected onto the local bus of the SH2MCG24 network (1a) or can be placed in a different rail by using the Dupline® transparent module SH1DUPFT (1b).  
[\*] Join or divide the modules ONLY when they are NOT power supplied

Le SB2DALIT8230 peut être connecté au bus local du réseau SH2MCG24 (1a) ou peut être placé dans un rail différent en utilisant le module transparent Dupline® SH1DUPFT (1b).  
[\*] Assembler ou dissocier les modules UNIQUEMENT s'ils ne sont pas alimentés

SB2DALIT8230 se puede conectar al bus local de la red SH2MCG24 (1a) o se puede colocar en un carril diferente utilizando el módulo transparente Dupline® SH1DUPFT (1b).  
[\*] Unir o separar los módulos SÓLO cuando NO estén alimentados

Il SB2DALIT8230 può essere collegato al bus locale della rete SH2MCG24 (1a) oppure può essere installato su una guida DIN diversa usando il modulo trasparente Dupline® SH1DUPFT (1b).  
[\*] unire o separare i vari moduli SOLO quando questi NON sono alimentati

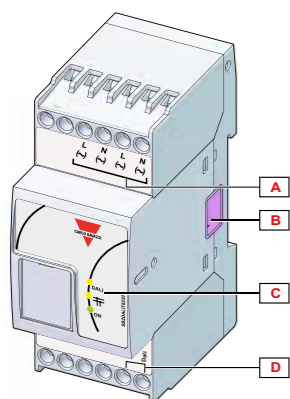

**Approvals:** CE, cURus, according to UL60950.

**UL notes:**

- Max ambient temperature: 40°C.
- A readily accessible disconnect device shall be incorporated in the building installation wiring.

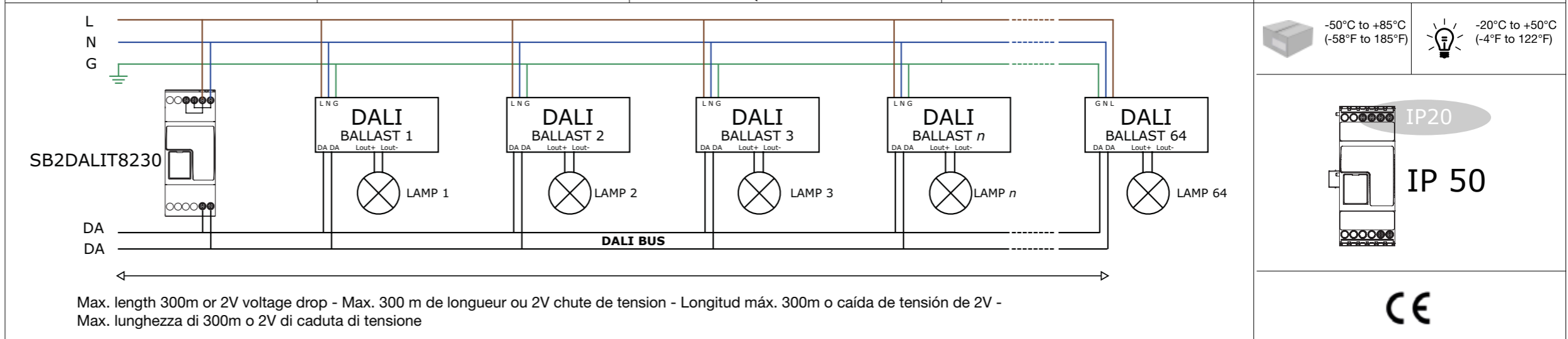
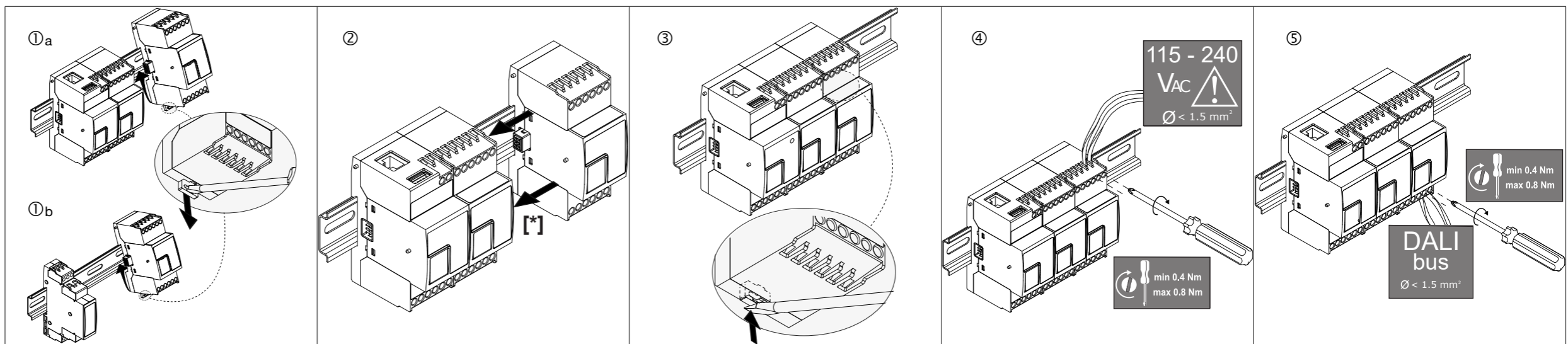

Max. length 300m or 2V voltage drop - Max. 300 m de longueur ou 2V chute de tension - Longitud máx. 300m o caída de tensión de 2V -  
Max. lunghezza di 300m o 2V di caduta di tensione



**Die Betriebsanleitung aufmerksam lesen.** Sollte das Gerät nicht gemäss der Herstellerangaben verwendet werden, könnte der vom Gerät vorgesehene Schutz beeinträchtigt werden.  
**Wartung:** Sicherstellen, dass der Einbau der ausziehbaren Module sowie die vorgesehenen Anschlüsse richtig ausgeführt wurden, um schlechte Funktion oder Beschädigung des Gerätes zu vermeiden

**PRODUKTBESCHREIBUNG**

Teil	Beschreibung		
A	Anschlussklemmen Stromversorgung		
B	Lokaler Busanschluss (linke und rechte Seite)		
C	Informations-LED:		
	Grün (ON)	EIN AUS Blinkt	Betriebsspannung EIN Betriebsspannung AUS Stromversorgung ist nicht OK (<12V)
	Gelb (Dupline-BUS)	EIN AUS Blinkt	Kommunikation OK auf dem Dupline-Bus Keine Kommunikation auf dem Dupline-Bus Kommunikationsfehler auf dem Dupline-Bus
	Gelb (DALI-bus)	EIN Blinkt 1 x blinkend 2 x blinkend AUS	Kommunikation OK auf dem DALI-Bus Fehlende Antworten auf dem DALI-Bus Spannung auf dem DALI-Bus nicht OK (<12V) Keine Kommunikation auf dem DALI-Bus Kurzschluss auf dem DALI-Bus
D	Anschluss an DALI-Bus		

**Læs brugervejledningen omhyggeligt.** Hvis instrumentet skal anvendes på en måde, der ikke er beskrevet af producenten, kan beskyttelsen af instrumentet blive svækket. **Vedligeholdelse:** Kontrollér, at tilslutningerne er foretaget korrekt for at undgå fejlfunktioner eller beskadigelse af instrumentet.

**PRODUKTBESKRIVELSE**

Del	Beskrivelse		
A	Strømforsyningsblok		
B	Lokal busport (venstre og højre side)		
C	Informationsdiode:		
	Grøn (ON)	ON OFF Blinkende	Forsyning ON Forsyning OFF Strømforsyning er ikke OK (<12V)
	Gul (Dupline BUS)	ON OFF Blinkende	Kommunikation OK på Dupline-bus Der er ingen kommunikation på Dupline-bus Kommunikationsfejl på Dupline-bus
	Gul (DALI-bus)	ON Blinker Et blink To blinker OFF	Kommunikation OK på DALI-bus Nogle manglende svar på DALI-bus DALI-bus-spænding er ikke ok (<12V) Ingen kommunikation på DALI-bus DALI-bus er kortsluttet
D	Åbning til DALI-bus		

**Läs noggrant genom manualen.** Om instrumentet används på ett sådant vis som inte specificeras av tillverkaren, kan instrumentets angivna säkerhet reduceras. **Underhåll:** försäkra att alla anslutningar är korrekt anslutna för att undvika funktionsfel eller skada på instrumentet.

**PRODUKTBESKRIVNING**

Del	Beskrivning		
A	Strömforsörjningsanslutningsblock		
B	Lokalbusport (vänster sida och höger sida)		
C	LED-indikering:		
	Grön (ON)	PÅ AV Blinkar	Ström PÅ. Ström AV Strömförsörjning är inte OK (<12V)
	Gul (Dupline bus)	PÅ AV Blinkar	Kommunikation OK på Dupline-bus Ingen kommunikation finns på Dupline-bus Kommunikationsfel på Dupline-bus
	Gul (DALI bus)	PÅ Blinkande En blinkning Två blinkar AV	Kommunikation OK på DALI-bussen Några saknade svar på DALI-bussen DALI buss spänning är inte ok (<12V) Ingen kommunikation finns på DALI-bussen DALI-bussen är kortsluten
D	Anslutning till DALI-bus		

**Les nøye bruksanvisningen.** Hvis produktet er brukt på en måte som ikke er angitt av produsenten, kan beskyttelsen av produktet bli svekket. **Vedlikehold:** sørg for at tilkoblingene er korrekt utført for å unngå funksjonsfeil eller skade på produktet.

**PRODUKTBESKRIVELSE**

Del	Beskrivelse		
A	Strømforsyningsforbindelse blokk		
B	Lokalbusport (venstre og høyre side)		
C	LED-indikering:		
	Grønn (ON)	PÅ AV Blinker	Strøm PÅ Strøm AV Strømforsyning ikke OK (<12V)
	Gule (Dupline-bus)	PÅ AV Blinker	Kommunikasjon OK på Dupline-bus Ingen kommunikasjon er til stede på Dupline-bus Kommunikasjonsfeil på Dupline-bus
	Gule (DALI bus)	PÅ Blinkende Ett blink To blinker AV	Kommunikasjon OK på DALI-bussen Noen mangler svar på DALI-bussen DALI buss spenning er ikke ok (<12V) Ingen kommunikasjon er tilstede på DALI-bussen DALI-buss er kortsluttet
D	Tilkobling til DALI-buss		



Schreiben Sie hier die Position  
Skriv placeringen her  
Skriv här för den plats  
Skriv her er plasseringen

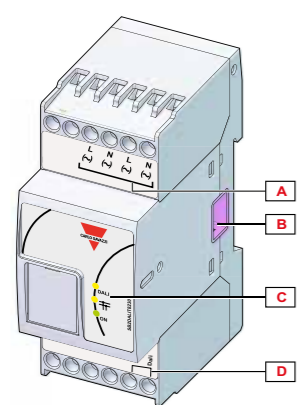

Der SB2DALIT8230 kann auf den lokalen Bus des SH2MCG24 angesteckt werden (1a) oder zusammen mit einem Dupline®-Anschlussmodul SH1DUPFT (1b) auf einer anderen Schiene platziert werden.  
[\*] Die Module dürfen NUR im spannungslosen Zustand voneinander getrennt oder zusammengesteckt werden.

SB2DALIT8230 kan tilsluttes til SH2MCG24-netværkets (1a) lokale bus eller placeres i en anden skinne ved hjælp af Dupline®-gennemsigtigt modul SH1DUPFT (1b).  
[\*] Modulerne må kun afbrydes eller tilsluttes når strømforsyningen er afbrudt

SB2DALIT8230 kan anslutas till SH2MCG24-nätverks (1a) lokalbuss eller kan placeras i en annan skena med hjälp av Dupline®-transparentmodulen SH1DUPFT (1b).  
[\*] Modulerna får endast kopplas isär eller ihop när manöverspänningen är bruten

SB2DALIT8230 kan kobles til lokalbussen i SH2MCG24-netverket (1a) eller kan plasseres i en annen skinne ved hjelp av Dupline®-gjennomsiktig modul SH1DUPFT (1b).  
[\*] Modulene kan bare kobles fra eller koblet til når strømforsyningen er avbrutt

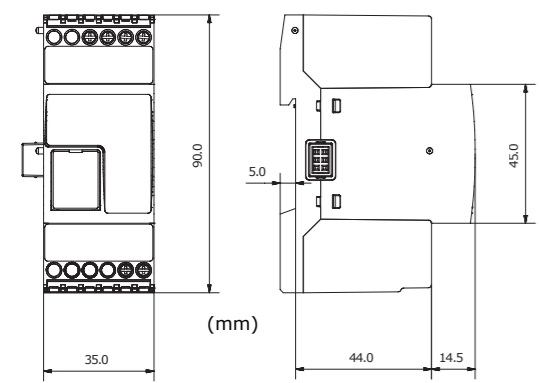
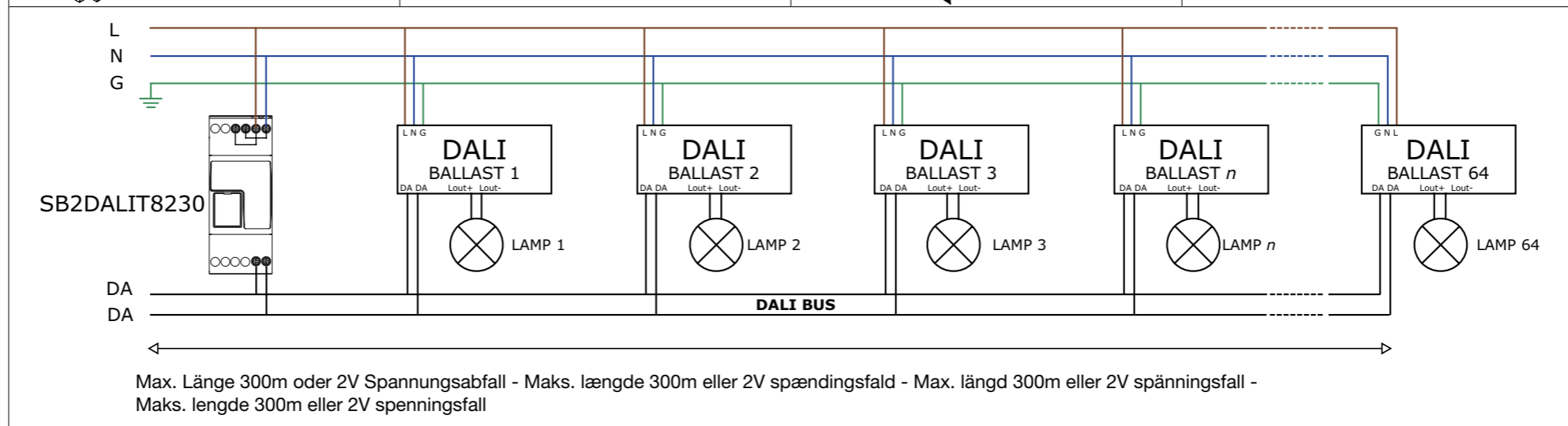
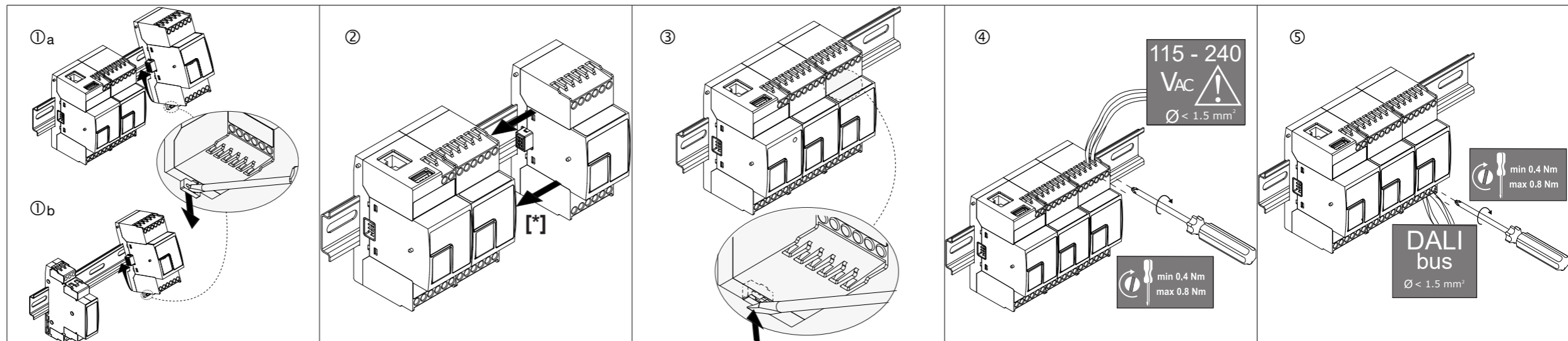

Temperature range: -50°C to +85°C (-58°F to 185°F) and -20°C to +50°C (-4°F to 122°F)

IP20 and IP 50 protection ratings